

TS 55 FEBQ

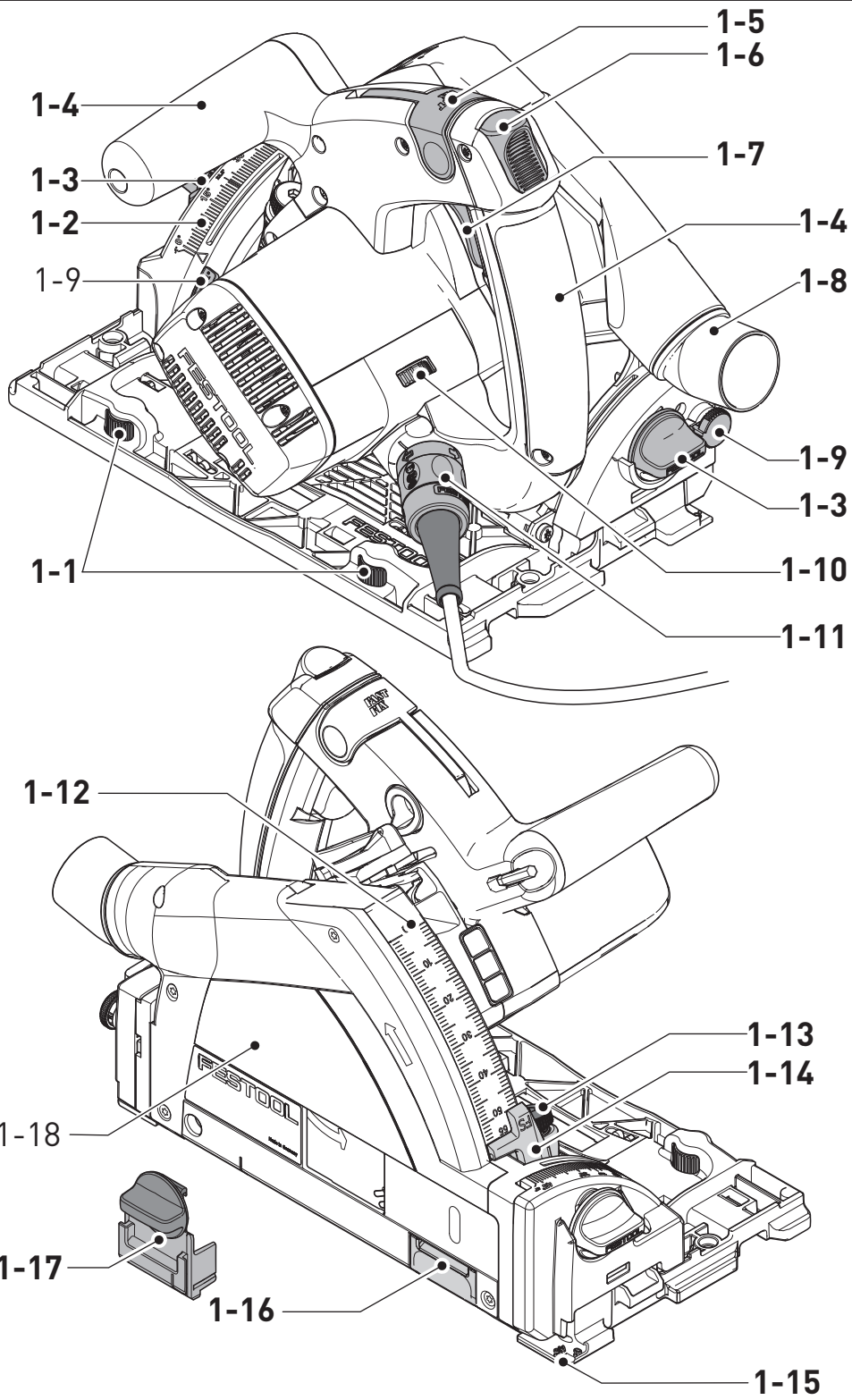

ko	사용 설명서 원본 - 전기원형톱	8
en	Original instructions - Circular saw	14



1

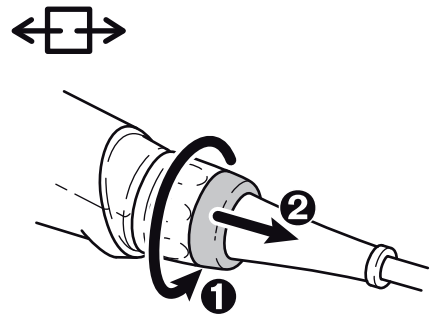
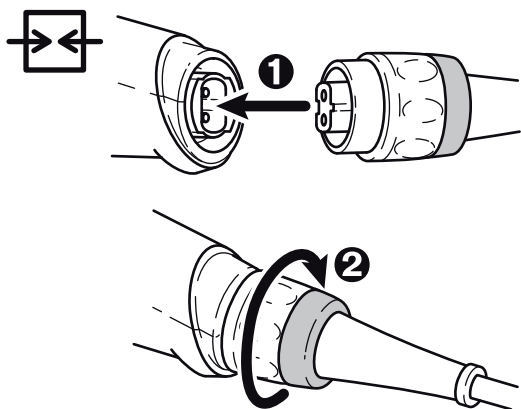

2

3

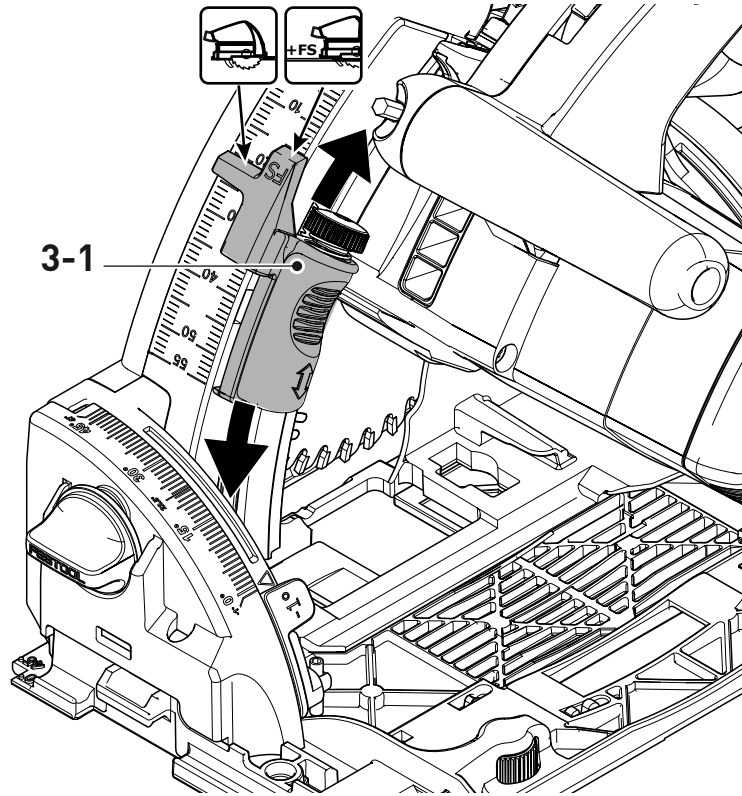

4

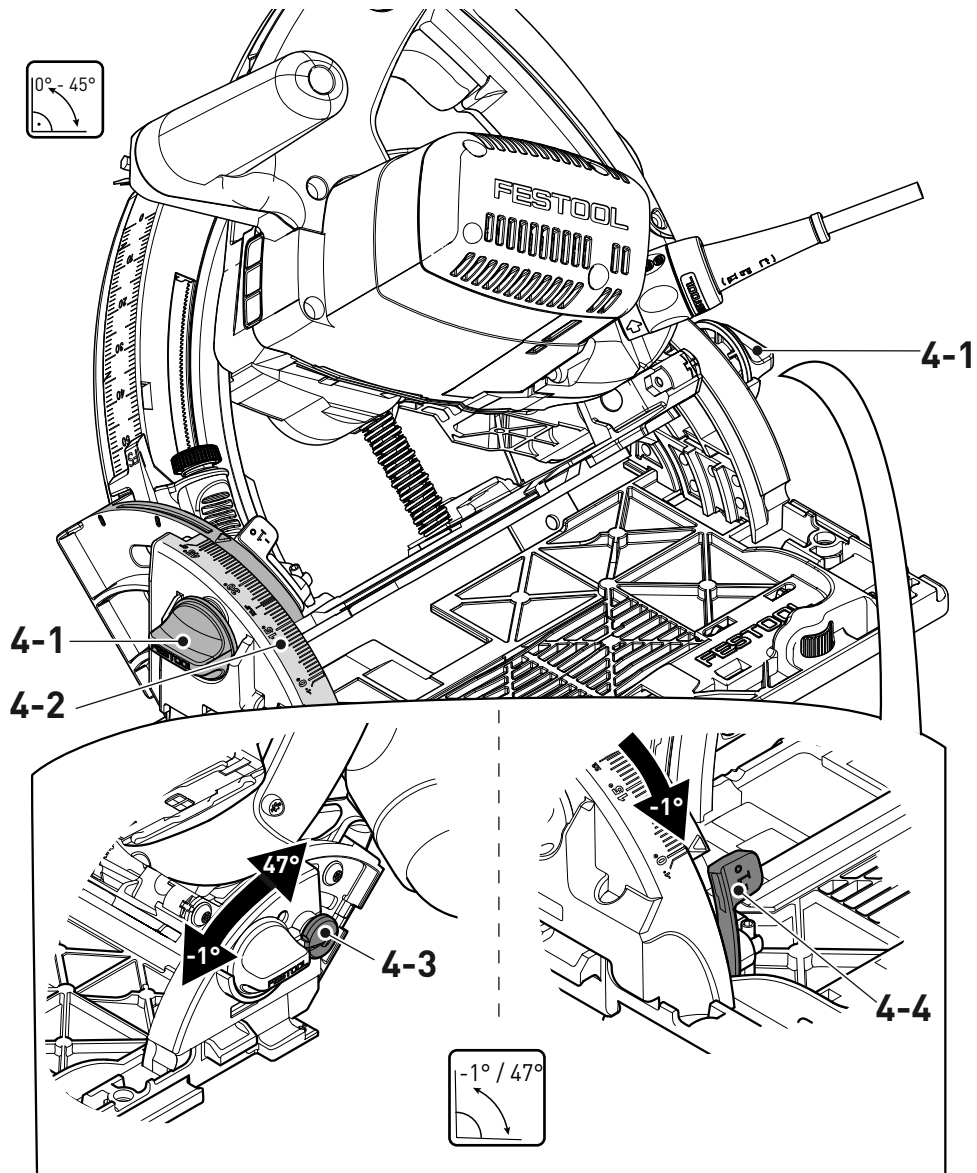

5

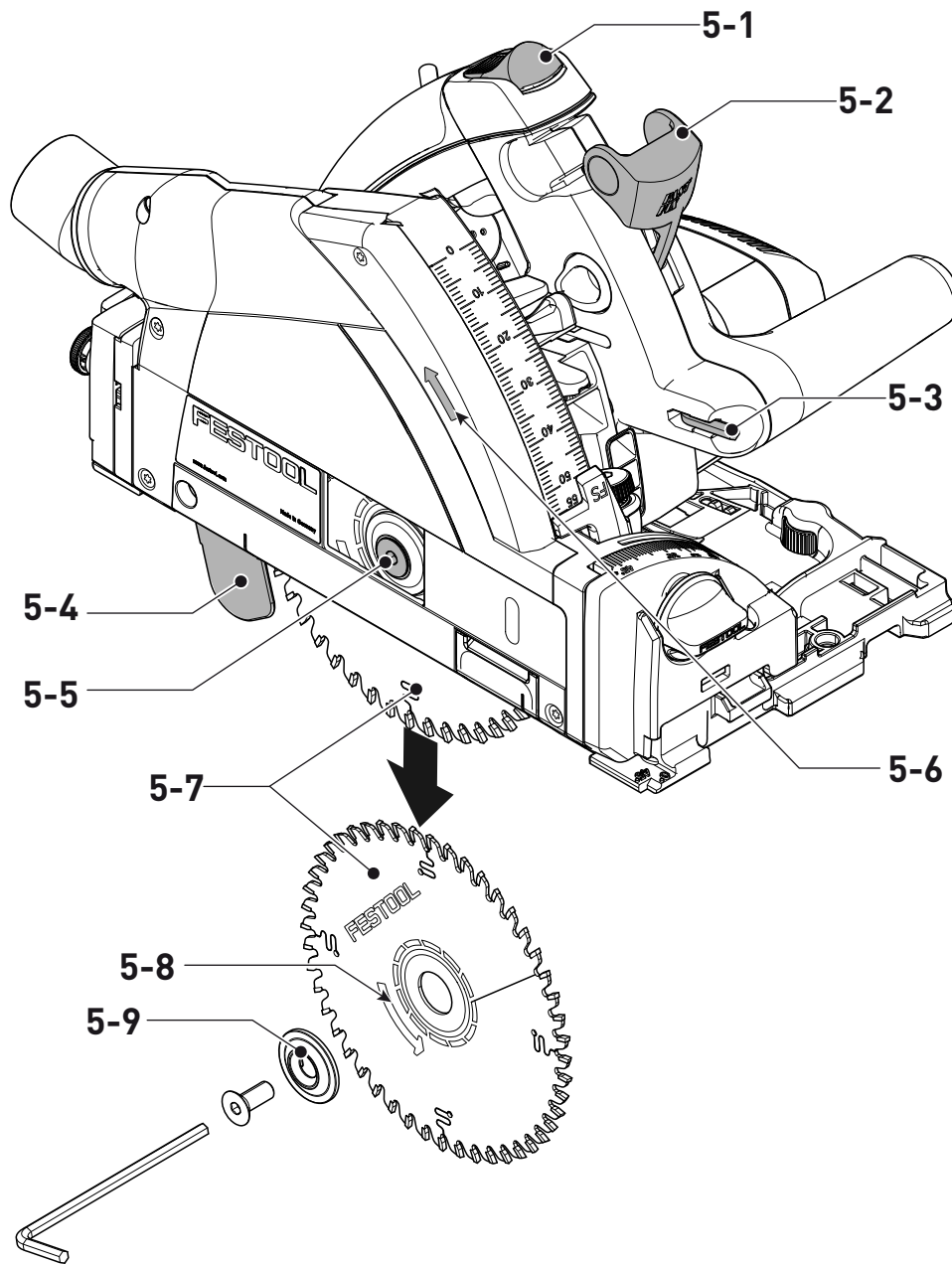

6

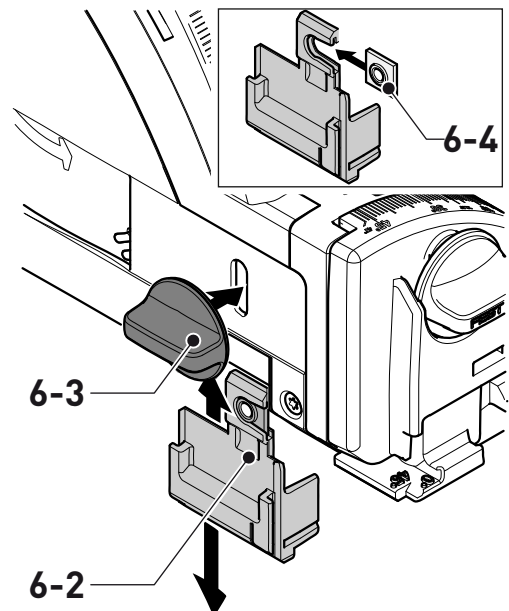
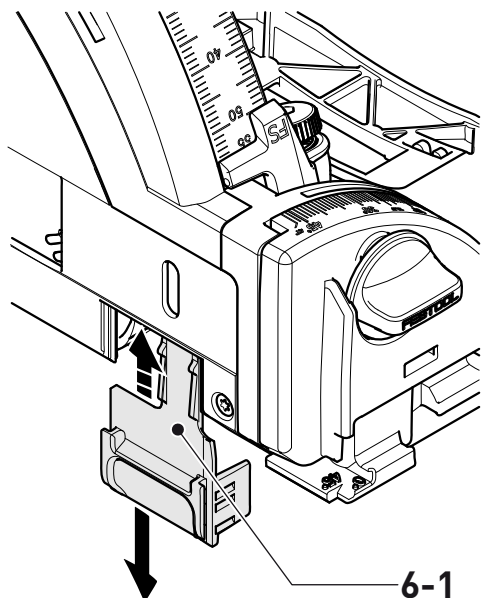

7B

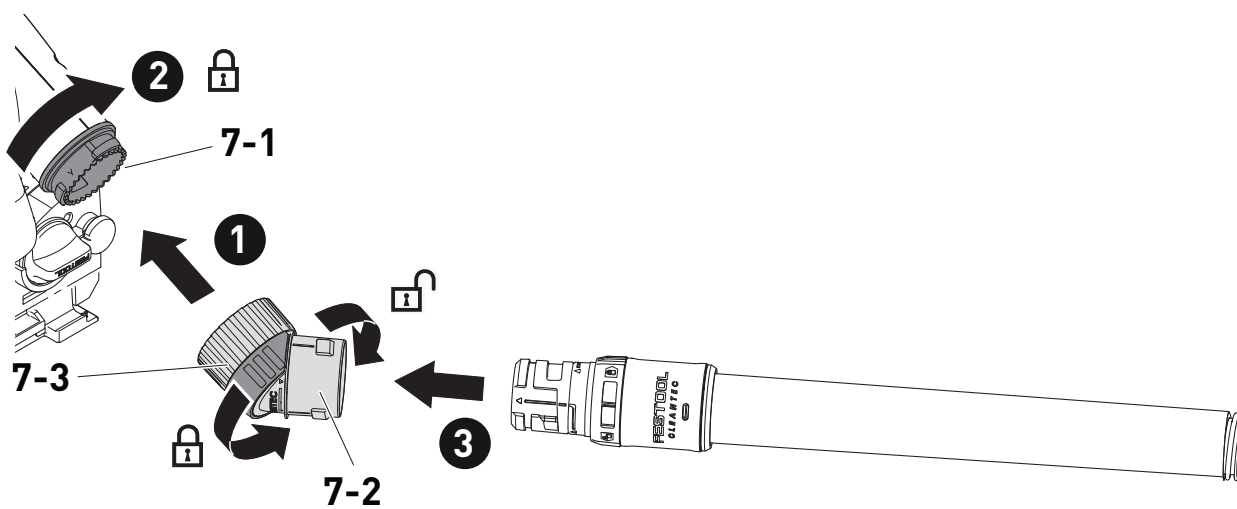

8

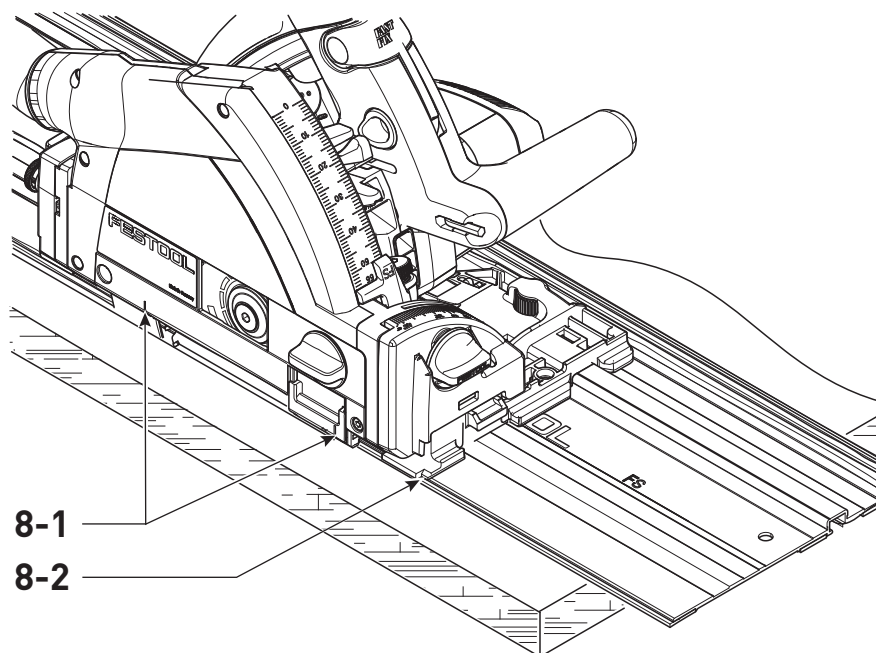

9

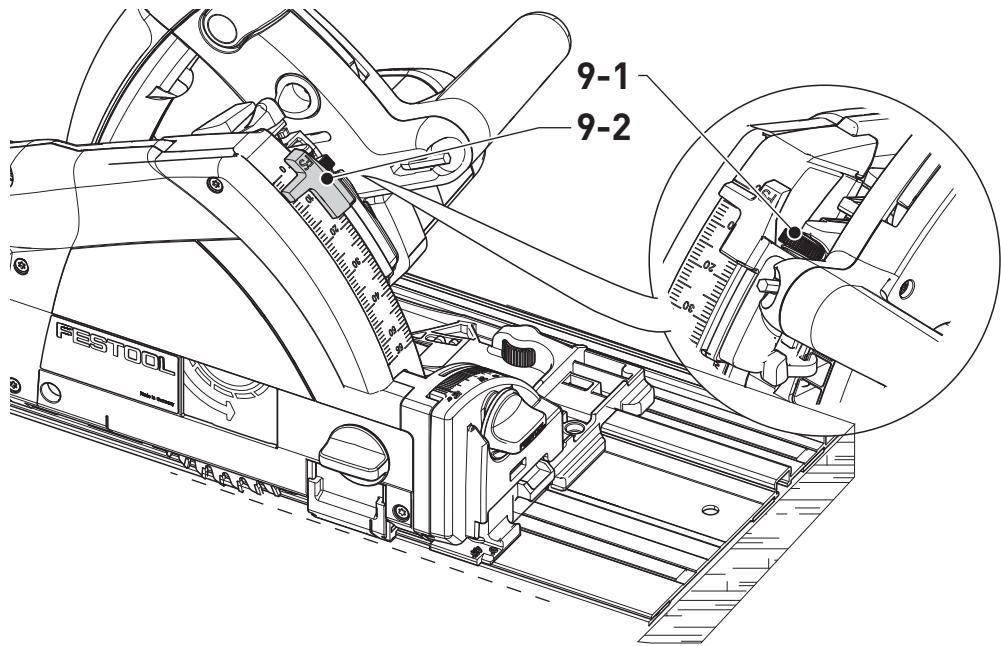

10

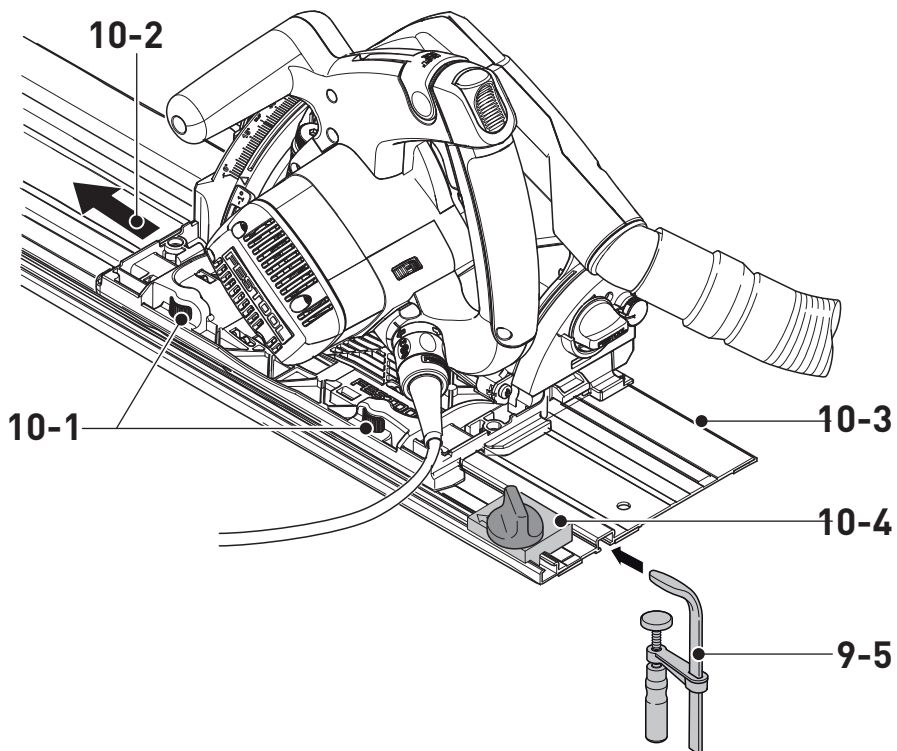







한국어

목차

- 1 기호..... 8
- 2 안전 수칙..... 8
- 3 규정에 맞는 사용..... 11
- 4 기술 제원..... 11
- 5 공구 구성 요소..... 11
- 6 최초 작동..... 11
- 7 설정..... 11
- 8 전동 공구를 이용한 작업..... 13
- 9 유지보수 및 관리..... 13
- 10 액세서리..... 14
- 11 환경..... 14
- 12 일반 지침..... 14
- 13 문의..... 14

1 기호

-  일반적인 위험에 대한 경고
-  감전에 대한 경고
-  사용 설명서, 안전 수칙을 읽으십시오.
-  귀마개를 착용하십시오.
-  공구를 교체할 때는 반드시 보호 장갑을 착용하십시오.
-  방진 마스크를 착용하십시오.
-  보안경을 착용합니다.
-  전원 플러그 분리
-  전원 케이블 분리
-  전원 케이블 연결
-  톱과 톱날의 회전 방향

2 안전 수칙

2.1 전동 공구 관련 일반 안전 수칙

 **경고!** 전동 공구에 해당되는 모든 안전 수칙, 지침, 그림 및 기술 자료를 숙지하십시오. 다음 지침을 준수하지 않으면 전기 쇼크, 화재 및/또는 심각한 상해가 야기될 수 있습니다.

모든 안전 수칙 및 지침은 언제든지 참조할 수 있도록 잘 보관하십시오.

본 안전 수칙에서 사용되는 '전동 공구'는 (전선을 통해) 전기 동력을 얻는 공구와 (전선 없이) 배터리에서 전기 동력을 얻는 공구를 말합니다.

1 작업장 안전

- a. 작업장을 잘 정돈하고, 밝은 조명을 사용하십시오. 정리정돈 상태가 불량하거나 조명이 어두운 작업장에서는 사고가 발생할 수 있습니다.

- b. 가연성 액체, 기체 또는 분진이 있어 폭발 위험이 있는 작업장에서는 전동 공구를 사용하지 마십시오. 전동 공구에서 발생하는 불꽃으로 인해 분진 또는 가연성 기체가 발화할 수 있습니다.
- c. 전동공구를 사용할 때, 어린이들이나 다른 사람들이 작업장에 접근하지 못하게 하십시오. 주위가 산만하면 전동 공구를 제대로 통제하지 못할 수 있습니다.

2 전기 안전

- a. 전동 공구의 커넥터 플러그를 소켓에 올바르게 끼워야 합니다. 플러그를 어떤 식으로든 변형해서는 안 됩니다. 접지된 전동 공구에서 어댑터 플러그를 사용해서는 안 됩니다. 변형되지 않은 플러그와 호환되는 소켓을 사용하면 감전 위험이 줄어듭니다.
- b. 파이프, 히터, 전기/가스렌지, 냉장고 등의 접지 표면과 직접 접촉하면 안 됩니다. 신체가 접지되면, 감전 위험이 높아집니다.
- c. 전동 공구를 비나 습기에 노출시키지 마십시오. 전동 공구에 물이 들어가면 감전 위험이 높아집니다.
- d. 연결 케이블로 전동 공구를 운반하거나 매달아서는 안 되며, 연결선을 당기면서 소켓에서 플러그를 빼면 안 됩니다. 연결 케이블이 고열, 오일, 날카로운 모서리, 이동하는 물체에 노출되지 않도록 주의하십시오. 연결 케이블이 손상되거나 영키면 감전 위험이 높아집니다.
- e. 실외에서 전동 공구를 사용하는 경우에는 실외용 연장 케이블을 사용하십시오. 실외용 연장 케이블을 사용하면 감전 위험이 줄어듭니다.
- f. 습한 장소에서 전동 공구를 사용해야 하는 경우에는 누전 차단기를 사용하십시오. 누전 차단기를 사용하면 감전 위험이 줄어듭니다.

3 작업자 안전

- a. 전동 공구를 사용할 때는 주의하면서 작업에 집중하십시오. 피곤한 상태이거나 약물, 주류 또는 의약품 복용한 상태에서는 전동 공구를 사용하지 마십시오. 전동 공구를 사용할 때는 한순간의 부주의가 심각한 상해를 초래할 수 있습니다.
- b. 항상 개인 보호 장비와 보안경을 착용하십시오. 전동 공구의 유형과 작업 방식에 따라 부상 방지를 위해 방진 마스크, 미끄럼 방지 안전화, 안전모, 귀마개 등의 개인 보호 장비를 착용해야 부상 위험이 줄어듭니다.
- c. 공구가 갑자기 작동하지 않도록 주의하십시오. 전동 공구를 전원 공급 장치 또는 배터리에 연결하거나, 집어 들거나 운반하려는 경우에는 먼저 공구의 전원이 꺼져 있는지 확인하십시오. 전동 공구를 운반할 때 손가락이 스위치에 닿아 있거나 전동 공구가 켜진 상태에서 전원 공급 장치에 연결하면 사고가 발생할 수 있습니다.
- d. 전동 공구를 켜려면 먼저 조정 도구 또는 렌치를 분리하십시오. 전동 공구의 회전부에 다른 도구나 렌치가 있으면 부상이 발생할 수 있습니다.
- e. 불안정한 자세로 작업하지 않도록 주의하십시오. 항상 안정적으로 선 자세에서 평형을 유지하십시오. 자세가 안정적이면 예상치 못한 상황에서도 전동 공구를 효과적으로 통제할 수 있습니다.
- f. 작업에 적합한 보호복을 착용하십시오. 너무 헐렁한 복장이나 장신구를 착용해서는 안 됩니다. 작동부에 머리카락 또는 옷이 닿지 않도록 주의하십시오. 헐렁한 옷, 장신구 또는 긴 머리카락은 회전 부분에 말려 들어갈 수 있습니다.
- g. 집진기 및 분진 수거 장치를 설치할 수 있는 경우, 올바르게 연결한 후 사용해야 합니다. 집진기를 사용하면 분진에 의한 사고 발생을 줄일 수 있습니다.

- h. 안전 수칙을 무시해서는 안 됩니다. 전동 공구를 여러 번 사용해서 잘 알고 있는 경우에도 반드시 안전 사용 규칙을 따르시기 바랍니다. 한순간의 부주의가 심각한 상해를 초래할 수 있습니다.

4 전동 공구의 사용 및 작동 방법

- a. 전동 공구를 과부하 상태로 사용하지 마십시오. 원래의 작업 용도로만 전동 공구를 사용하십시오. 호환이 가능한 전동 공구를 사용하면 작업 효율이 향상되며 지정된 전원 범위에서 더욱 안전하게 작업할 수 있습니다.
- b. 스위치가 제대로 작동하지 않는 전동 공구는 사용하지 마십시오. 정상적으로 켜거나 끌 수 없는 전동 공구는 위험하므로 수리해야 합니다.
- c. 기기의 설정을 변경하거나, 공구 비트를 교체하거나, 전동 공구를 사용하지 않고 옆에 내려 놓으려면 먼저 소켓에서 플러그를 뽑으십시오. 배터리가 탈착식이면 배터리를 분리하십시오. 이와 같이 조치하면 전동 공구가 갑자기 작동하는 사고를 예방할 수 있습니다.
- d. 사용하지 않는 전동 공구는 어린이의 손이 닿지 않는 곳에 보관하십시오. 공구 사용에 익숙하지 않거나 본 설명서를 숙지하지 않은 사람이 전동 공구를 사용하는 일이 없도록 하십시오. 사용 경험이 없는 작업자가 전동 공구를 사용하면 사고가 발생할 수 있습니다.
- e. 전동 공구와 공구 비트를 주의해서 관리하십시오. 작동부가 제대로 작동하고 걸리지 않는지 확인하십시오. 손상되거나 심하게 파손된 부분이 전동 공구의 작동을 방해하고 있지 않은지도 확인해야 합니다. 파손된 부분이 있으면 전동 공구를 사용하기 전에 수리하십시오. 관리가 미흡한 전동 공구에서 많은 사고가 발생하고 있습니다.
- f. 커팅 공구의 날은 날카롭고 청결한 상태로 유지하십시오. 커팅날을 날카롭게 유지하고 잘 관리하면 걸림 현상이 줄어들고 공구를 더욱 쉽게 조작할 수 있습니다.
- g. 본 수칙에 따라 전동 공구와 공구 비트 등을 사용하십시오. 작업 조건이 처리할 작업에 적합한지 확인하십시오. 전동 공구를 정해진 용도가 아닌 다른 용도로 사용하면 위험한 상황이 발생할 수 있습니다.
- h. 손잡이와 손잡이면은 건조한 상태로 청결하게 유지하고, 오일 및 그리스가 남아 있지 않게 하십시오. 손잡이와 그림면이 미끄러우면 미끄러우면 예상치 못한 상황에서 전동 공구를 안전하게 조작하지 못할 수 있습니다.

5 서비스

- a. 공인된 전문가에게 전동 공구의 수리를 의뢰하고 정식 부품을 사용하십시오. 이와 같이 관리해야 전동 공구를 안전하게 사용할 수 있습니다.

2.2 전기원형톱 관련 안전 지침

절단 방법

-  **위험! 절단 영역 안쪽과 톱날 부분에 손을 대지 마십시오. 다른 한손으로 보조 손잡이나 모터 하우징을 잡으십시오.** 양손으로 공구를 잡고 있으면 톱날로 인한 부상을 방지할 수 있습니다.
- **가공물 아래쪽에 손을 대지 마십시오.** 아래쪽은 보호 커버로 톱날이 보호되지 않습니다.
- **가공물 두께에 맞춰서 절단 깊이를 변경하십시오.** 가공물 아래로 톱니 하나보다 작은 높이가 보여야 합니다.
- **절단할 가공물을 절대로 손 안이나 다리 위로 고정하지 마십시오. 안정적인 마운트에 가공물을 고정하십시오.** 가공물을 올바르게 고정하는 것은 신체 접촉, 톱날 끼임 또는 제어력 상실의 위험을 최소화하기 위해 중요합니다.
- **작업할 때 눈에 보이지 않는 전기 케이블이나 연결선에 공구 비트가 닿을 가능성이 있을 경우 전동 공구는 절연된**

손잡이 면으로만 잡으십시오. 전압이 흐르는 전선과 접촉하면 전동 공구의 금속 부품에도 전압이 흘러서 감전이 발생할 수 있습니다.

- **길이 절단 시 반드시 스톱 장치나 직선 엣지 가이드를 사용하십시오.** 절단 정확성을 높이고 톱날 끼임의 위험을 줄여줍니다.
- **항상 올바른 사이즈와 연결홀(예: 마름모형 또는 원형)에 맞는 톱날을 사용하십시오.** 톱의 장착 부품에 맞지 않은 톱날은 불안정하게 작동하여 통제력을 잃게 만듭니다.
- **손상되었거나 적합하지 않은, 톱날 클램핑 플랜지나 클램핑 나사를 사용하지 마십시오.** 톱날 클램핑 플랜지와 클램핑 나사는 공구에 따라 최적의 성능과 작업 안전을 위해 특수 설계되었습니다.

킥백 - 발생 원인 및 해당 안전 수칙

- 킥백은 톱날이 걸리거나 끼이거나 방향이 잘못되었을 때 나타나는 갑작스러운 반응이며, 제어되지 않은 톱이 들어올리지면서 가공물에서 벗어나 작업자 쪽으로 향합니다
- 좁아진 톱 간극에 톱이 걸리거나 끼이면, 막힘이 발생하면 서 구동력에 의해 기기가 작업자 쪽으로 반동됩니다.
- 절단선의 톱날이 뒤틀리거나 잘못 정렬되면, 톱날의 뒤쪽 톱니가 가공물 표면에 걸리면서 톱날이 톱 간극을 벗어나 작업자 쪽으로 향하게 됩니다.

톱을 잘못된 방법으로 또는 미숙하게 사용하는 경우에 킥백이 발생할 수 있으며, 다음 방법으로 이를 예방할 수 있습니다.

- **양손으로 단단히 공구를 잡고, 반동력을 막을 수 있는 위치에 팔을 두십시오.** 톱날은 반드시 작업자의 측면에 있어야 하고, 절대로 작업자의 신체와 일직선으로 두어서는 안 됩니다. 킥백 현상이 발생한 경우 톱이 뒤로 튕 수 있지만, 적절한 조치를 취하면 작업자가 반동력을 막을 수 있습니다.
- **톱날 끼임이나 작업 중단이 발생했을 때는 ON/OFF 스위치를 해제하고, 톱날이 정지할 때까지 톱을 가공물 안에 그대로 두십시오.** 톱날이 움직이는 동안은 절대로 톱을 가공물에서 제거하려고 하거나 뒤로 빼내려고 해서는 안 되며, 그렇지 않을 경우 킥백이 발생할 수 있습니다. 톱날 끼임이 발생하는 원인을 조사하고 해결하십시오.
- **가공물에 끼인 톱을 다시 시작하고자 할 때는 톱 간극에 있는 톱날의 중심을 조절해서 톱니가 가공물에 끼이지 않도록 하십시오.** 톱날이 끼인 상태에서 톱 작업을 다시 시작하면 톱날이 가공물 밖으로 나오거나 킥백이 발생할 수 있습니다.
- **톱날 걸림으로 인해 킥백이 발생하지 않도록 큰 패널에 지지대를 설치하십시오.** 대형 패널은 자체 중량 때문에 아래로 처지는 경향이 있습니다. 판재의 경우 톱 간극 주변과 가장자리 양측을 모두 지지해 주어야 합니다.
- **무디거나 손상된 톱날을 사용하지 마십시오.** 무디거나 정렬이 잘못된 톱니는 좁은 톱 간극으로 인해 마모 증가, 톱날 끼임 및 킥백을 유발합니다.
- **절단 작업 전에 절단 깊이 및 각도 조절장치를 고정하십시오.** 절단 작업 중에 조절 장치가 변경되면 톱날 끼임이나 킥백이 발생할 수 있습니다.
- **기존의 벽 부분 또는 보이지 않는 다른 영역을 절단할 때는 각별히 주의하십시오.** 절단 중에 플랜지 컷 톱날이 숨어 있는 물체에 가로막혀서 킥백을 유발할 수 있습니다.

보호 커버의 기능

- **사용 전에 보호 커버가 올바르게 닫혀 있는지 점검하십시오.** 보호 커버가 원활하게 움직이지 않고 즉시 닫히지 않으면 소잉 공구를 사용하지 마십시오. 절대로 보호 커버를 클램핑하거나 고정하지 마십시오. 톱날 보호 기능이 작동되지 않을 수도 있습니다. 소잉 공구가 실수로 바닥에 떨어질 경우 보호 커버가 휘 수 있습니다. 보호 커버가 원활

하게 움직이고 모든 절단 각도 및 절단 깊이에서 톱날이나 다른 부품을 건드리지 않는지 확인하십시오.

- **보호 커버용 스프링의 상태 및 기능을 점검하십시오. 보호 커버와 스프링에 문제가 있을 경우 기기 사용 전에 톱 장치를 정비하십시오.** 손상된 부분이 있거나 접착제가 남아 있거나 칩이 쌓여 있으면 보호 커버가 제대로 작동하지 않습니다.
- **직각이 아닌 각도로 "플런지 컷"을 진행할 때는 톱의 베이스 플레이트가 이동하지 않도록 주의하십시오.** 측면으로 이동하면 톱날 끼임으로 인해서 킥백 현상이 일어날 수 있습니다.
- **보호 커버가 톱날을 덮지 않은 상태에서 워크벤치나 바닥 위에 톱을 내려놓지 마십시오.** 아직 멈추지 상태로 노출된 톱날은 톱을 절단 방향 반대로 움직이면서 앞에 놓인 것들을 절단하게 됩니다. 톱이 멈추는 시간을 고려하십시오.

가이드 웨지의 기능 [5-4]

- **가이드 웨지에 적합한 톱날을 사용하십시오.** 가이드 웨지가 제대로 작동하려면 톱날의 기본 두께가 가이드 웨지보다 작아야 하고, 톱니 폭은 가이드 웨지 두께보다 커야 합니다.
- **가이드 웨지가 흰 상태에서는 톱을 작동하지 마십시오.** 약간의 장애에도 보호 커버 닫힘이 느려질 수 있습니다.

2.3 사전 조립된 톱날 관련 안전 지침

용도

- 톱날의 최대 회전 속도가 기준 속도를 초과하지 않도록 기준 속도 범위를 준수해야 합니다.
- 사전 조립된 톱날은 원형톱에만 사용됩니다.
- 공구의 포장 제거, 포장 및 취급(예: 공구 장비에 장착) 시 조심하십시오. 날카로운 칼날로 인해 부상을 입을 수도 있습니다!
- 공구 취급 시 보호 장갑을 착용한 상태로 공구를 운반하면 그립 안정감이 향상되고 부상 위험을 줄일 수 있습니다.
- 몸체가 파손된 원형 톱날은 교체하십시오. 톱날은 수리할 수 없습니다.
- 톱니 두께가 1 mm 미만인 고정식 원형 톱날(연납 처리된 톱니)은 사용하지 마십시오.
- **경고!** 육안상 균열이 발견되거나 또는 날의 상태가 무디거나 파손된 경우에는 공구를 사용하지 마십시오.

장착 및 고정

- 공구가 사용 중에 풀리지 않도록 고정하십시오.
- 공구 장착 시 공구 허브나 공구의 클램핑 표면에서 클램핑이 이뤄지는지 그리고 절단 시 다른 부품과 접촉이 발생하지 않는지 확인해야 합니다.
- 렌치를 연장하거나 해머 임팩트를 이용하여 조이지 마십시오.
- 클램핑 표면에 있는 오염물, 기름기, 오일 및 물기 등을 제거하십시오.
- 제조사의 사용설명서에 따라 클램핑 스크류를 조이십시오.
- 공구의 스피들 직경에서 원형 톱날의 구멍 직경을 조정할 때에는 단단히 고정되어 있는 링(예: 압입된 링 또는 부품으로 고정된 링)을 사용해야 합니다. 느슨한 상태의 링을 사용하지 마십시오.

유지보수 및 관리

- 수리 작업 또는 샌딩 작업은 Festool의 고객 서비스 센터 또는 전문가에 의해서만 수행되어야 합니다.
- 공구의 구조를 변경하지 마십시오.
- 정기적으로 공구에 있는 레진을 제거하고, 공구를 세척하십시오(pH 4.5 ~ 8 수준의 세척제).

- 무딘 날의 단면은 절단날의 최소 두께인 1 mm까지 추가로 갈 수 있습니다.
- 공구는 적절한 포장재에 담아 운반하십시오 - 그렇지 않을 경우 부상을 입을 수 있습니다!

2.4 기타 안전 지침

- **적합한 개인 보호 장비를 착용하십시오:** 방호용 귀마개, 보안경, 분진 발생 작업 시 방진 마스크.
- 예를 들어 납이 함유된 페인트, 금속 및 일부 목재 유형에서 작업할 경우 건강에 유해한 분진이 발생할 수 있습니다. **해당 국가에 적용되는 안전 규정에 유의하십시오.** 이런 분진을 작업자나 근처에 있는 사람들이 만지거나 흡입하면 위험할 수 있습니다.
- **사용자의 건강을 보호할 수 있도록 적합한 호흡용 마스크를 착용하십시오.** 밀폐된 공간에서는 충분히 환기를 시키고 이동식 집진기를 연결합니다.
- **본 전동 공구를 작업대 안에 장착하지 마십시오.** 타사의 작업대나 직접 만든 작업대에 장착할 경우 공구의 안전을 보장할 수 없으며, 심각한 사고가 발생할 수 있습니다.
- **하우징 부품에 균열이나 백화 현상 등의 손상이 있는지 점검하십시오.** 파손된 부분이 있으면 전동 공구를 사용하기 전에 수리하십시오.
- **탐지기를 이용해 작업 장소에 숨겨진 전선이 있는지 확인하거나 또는 현지 전기 공급업체에 문의하십시오.** 공구 비트가 전압이 흐르는 전선과 접촉하면 화재 및 감전이 발생할 수 있습니다. 가스관이 손상되면 폭발이 일어날 수 있습니다. 수도관에 유입되면 물적 피해가 발생할 수 있습니다.

2.5 알루미늄 가공

알루미늄 가공 시 안전을 위한 준수 사항:

- 알루미늄 절단에 적합한 톱날을 사용하십시오.
- 모니터링창 및 칩날림 방지 장치를 닫으십시오.
- 고장 전류(FI, PRCD) 및 과전류 차단기를 연결합니다.
- 판재를 절단할 때는 윤활 작업을 위해 석유 오일을 사용해야 하며, 두께가 얇은 프로파일(3 mm 이하)은 윤활제 없이 가공할 수 있습니다.

2.6 배출값

EN 60745에 따라 산출된 대표적인 값은 다음과 같습니다.

음압 레벨	L _{PA} = 93 dB(A)
음향 출력 레벨	L _{WA} = 101 dB(A)
오차	K = 3 dB

주의! 작업 중에는 표시된 값이 초과될 수 있습니다. 귀마개를 사용하십시오.

진동 배출 값 a_h(3방향의 벡터 합), 반복 충격 진동 p_F 및 오차 K 산출 기준 EN 60745:

목재 절단	a _{h,W} ≤ 2.5 m/s ²	K = 1,5 m/s ²
	p _{F,W} ≤ 98.4 m/s ²	K = 9.5 m/s ²
금속 절단	a _{h,M} ≤ 2.5 m/s ²	K = 1.5 m/s ²
	p _{F,M} ≤ 119 m/s ²	K = 21 m/s ²

표시된 진동 및 소음 수치는 전동 공구 비교 및 전동 공구 사용 시 발생하는 진동 및 소음 노출 예측 시 참고할 수 있습니다. 해당 수치는 일반적인 전동 공구 사용 기준으로 측정된 값입니다.

주의! 배출 값은 제시된 값과 차이가 있을 수 있습니다. 사용하는 공구 및 가공물의 종류에 따라 다릅니다.

- ▶ 전체 작동 사이클이 진행되는 동안 실제 가해진 부하를 평가하십시오.

▶ 실제 부하에 따라 적절한 안전 조치를 정하십시오.

3 규정에 맞는 사용

플런지쏘는 목재, 목재와 유사한 소재, 석고 및 시멘트 계열의 섬유판 및 플라스틱 절단에 적합합니다. Festool의 알루미늄용 특수 톱날을 장착하면 알루미늄을 절단하는 용도로도 사용할 수 있습니다.

석면이 함유된 소재를 작업해서는 안 됩니다.

절단석 및 연마석을 사용하지 마십시오.

잘못된 사용으로 인한 책임은 사용자에게 있습니다.

3.1 톱날

아래의 사양을 충족하는 톱날만 사용하십시오.

- EN 847-1에 따른 톱날
- 톱날 직경 160 mm
- 절단 폭 1.8 mm
- 고정 구멍 20 mm
- 기본 톱날 두께 1.1-1.4 mm
- 회전속도 9500 min⁻¹ 이하에 적합함

EN 847-1에 부합하는 Festool 톱날.

각 톱날에 알맞은 소재만 절단합니다.

4 기술 제원

전기원형톱	TS 55 FEBQ
출력	1200 W
회전속도(무부하)	2000 - 5800 min ⁻¹
경사도	-1° ~ 47°
0°에서 절단 깊이	0 - 55 mm
45°에서 절단 깊이	0 - 43 mm
톱날 측정	160x1.8x20 mm
중량(전원 케이블 미포함)	4.5 kg

5 공구 구성 요소

- [1-1] 조절 플레이트
- [1-2] 각도자
- [1-3] 각도 조절용 회전 버튼
- [1-4] 손잡이
- [1-5] 톱 교체용 레버
- [1-6] 스위치 ON 로크
- [1-7] 전원 스위치
- [1-8] 집진 연결부
- [1-9] -1° ~ 47° 언더컷용 해제 장치
- [1-10] 회전속도 조절기
- [1-11] 전원 연결 케이블
- [1-12] 절단 깊이 스톱용 2단 분할 눈금(가이드 레일 포함/미포함)
- [1-13] 재연마 톱날용 절단 깊이 조절 나사
- [1-14] 절단 깊이 스톱
- [1-15] 절단선 표시기
- [1-16] 모니터링창 및 칩날림 방지 장치
- [1-17] 스플린터 가이드
- [1-18] 보호 커버

사용 설명서의 전반부에 이와 관련된 그림이 나와 있습니다. 그림 또는 설명에 나온 액세서리의 일부는 공급 범위에 포함되지 않습니다.

6 최초 작동



경고
허용되지 않은 전압 또는 주파수!

사고 위험

- ▶ 전원 전압 및 전원 주파수는 형식판에 제시된 내용과 일치해야 합니다.
- ▶ 북미 지역에서는 120 V / 60 Hz의 Festool 공구만 사용할 수 있습니다.



주의
베이어닛 피팅이 완전하게 잠기지 않은 경우 plug it 연결부 과열.

화재 위험

- ▶ 전동 공구의 전원을 켜기 전에 베이어닛 피팅이 전원 케이블에 완전하게 닫힌 후 고정되어 있는지 확인하십시오.



전원 케이블을 연결하고 분리하기 전에는 반드시 공구의 스위치를 끄십시오!

전원 케이블 [1-11]을 연결 및 분리하십시오(그림 [2] 참조).



스위치 ON 로크 [1-6]를 위로 올리고 ON/OFF 스위치 [1-7]를 누르십시오(누르기 = ON / 풀기 = OFF). 스위치 ON 로크를 작동하면 플런지 장치가 해제됩니다. 톱 장치는 아래 방향으로 움직일 수 있습니다. 이때 톱날이 보호 커버 밖으로 나오게 됩니다.

7 설정



경고
상해 위험, 감전

- ▶ 공구 장비에서 작업하기 전에 항상 전원 플러그를 전원 소켓으로부터 분리하십시오!

7.1 전자 장치

공구 장비 TS 55 FEBQ에는 다음과 같은 특징을 가진 전자 장치가 있습니다.

부드러운 시동

전자식으로 시동을 제어하므로 공구에서 부드럽게 시동이 걸립니다.

일정한 속도 유지

모터 속도는 전자 제어를 통해 일정하게 유지됩니다. 즉, 부하가 걸려도 절단 속도가 일정하게 유지됩니다.

속도 제어 장치

속도는 조정 휠 [1-10]을 사용해서 속도 범위(기술 제원 참조) 내에서 무단계식으로 설정할 수 있습니다. 이를 통해 각 표면에 따라 절단 속도를 최적으로 조절할 수 있습니다.

소재별 회전 속도 단계

원목(경질, 연질)	6
칩보드 및 고밀도 섬유 합판	3 - 6
적층 목재, 블록 보드, 베니어판 및 코팅판	6
합판, 광물성 소재	4 - 6
석고 및 시멘트 계열 칩보드 및 섬유판	1 - 3
15 mm 이하 알루미늄 플레이트 및 프로파일	4 - 6
플라스틱, 섬유 강화 플라스틱(GRP), 종이 및 섬유	3 - 5
아크릴 유리	4 - 5

전류 제어 기능

전류 제어 기능은 극도의 과부하 시 전력이 지나치게 높게 소비되지 않도록 합니다. 이때 모터 속도가 감소될 수 있습니다. 모터는 부하가 감소되는 즉시 원래대로 작동됩니다.

브레이크

톱 TS 55 FEBQ는 전자 제동이 가능합니다. 전원을 끄면 전자 제동에 의해 약 2초 내에 톱날이 정지됩니다.

온도 유지

모터 온도가 너무 높으면 전원 공급 및 속도가 감소합니다. 전동 공구는 모터 팬을 통해 빠르게 냉각될 수 있도록 감소된 출력으로만 작동합니다. 냉각이 되고 나면 전동 공구가 자동으로 다시 높은 출력으로 작동합니다.

7.2 절단 깊이 설정

절단 깊이 0 - 55 mm는 절단 깊이 스톱 [3-1]으로 조절됩니다.

톱 장치는 설정된 절단 깊이까지만 내릴 수 있습니다.



가이드 레일이 사용되지 않은 경우 절단 깊이 최대 55 mm

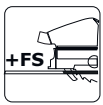

가이드 레일 FS가 사용된 경우 절단 높이 최대 51 mm

7.3 절단 각도 조절하기

0° ~ 45°:

- ▶ 회전 버튼 [4-1]을 푸십시오.
- ▶ 톱 장치를 원하는 절단 각도 [4-2]까지 돌리십시오.
- ▶ 회전 버튼 [4-1]을 잠그십시오.

i 두 위치(0° 및 45°)는 출고 시 설정된 것이며, 서비스 센터에서 재조정할 수 있습니다.



앵글 컷에서는 모니터링창과 스프린터 가드를 가장 위쪽의 위치로 미십시오!

-1° 및 47° 언더컷:

- ▶ 톱 장치를 위의 설명대로 최종 위치(0°/45°)로 돌리십시오.
- ▶ 해제 장치 [4-3]를 약간 빼내십시오.
- ▶ -1° 언더컷을 위해 추가로 해제 장치 [4-4]를 빼내십시오.
- ☑ 톱 장치가 -1°/47° 위치로 내려옵니다.
- ▶ 회전 버튼 [4-1]을 잠그십시오.

7.4 톱날 선택

Festool 톱날은 컬러 링 표시로 구분됩니다. 링의 색상은 톱날 사용에 적합한 소재를 나타냅니다.

필요한 톱날 정보에 유의하십시오(3.1 장 참조).

색상 소재	기호
황색 목재	
적색 합판, 광물성 소재	
녹색 석고 및 시멘트 계열 칩보드 및 섬유판	
청색 알루미늄, 플라스틱	

7.5 톱날 교체



경고

상해 위험, 감전

- ▶ 공구 장비에서 작업하기 전에 항상 전원 플러그를 전원 소켓으로부터 분리하십시오!



주의

뜨겁고 날카로운 공구 비트로 인한 부상 위험.

- ▶ 낡거나 손상된 공구 비트는 사용하지 마십시오.
- ▶ 공구 비트 취급 시 보호장갑을 착용하십시오.

톱날 제거

- ▶ 톱날을 변경하기 전에 공구를 0° 위치로 돌리고, 최대 절단 깊이를 조절하십시오.
- ▶ 레버 [5-2]를 스톱 위치까지 내리십시오.
- ▶ 스위치 ON 로크 [5-1]를 위로 올리고, 톱 장치가 고정될 때까지 아래로 내립니다.
- ▶ 나사 [5-5]를 알렌 키 [5-3]로 푸십시오.
- ▶ 톱날 [5-7]을 제거하십시오.

톱날 삽입

경고! 나사와 플랜지의 오염 상태를 점검하고, 손상되지 않은 깨끗한 부품만 사용하십시오!

- ▶ 새 톱날을 삽입하십시오.
- 경고!** 톱날 [5-8]과 톱 [5-6]의 회전 방향이 일치해야 합니다! 이를 지키지 않을 경우 심각한 상해를 입을 수 있습니다.
- ▶ 당김 핀이 안쪽 플랜지의 리세스 안에 들어가도록 바깥쪽 플랜지 [5-9]를 삽입하십시오.
- ▶ 나사 [5-5]를 단단히 조이십시오.
- ▶ 레버 [5-2]를 푸십시오.

7.6 모니터링창 및 스프린터 가드 삽입

모니터링창 (투명) [6-1]은 톱날 상태를 모니터링하고 집진 기능을 최적화할 수 있습니다.

스프린터 가드 (녹색) [6-2]는 추가적으로 0° 절단 시 위쪽면에서 잘려 나가는 가공물의 절단면 품질을 향상시킵니다.

- ▶ 스프린터 가드 [6-2]를 장착하십시오.
- ▶ 회전 버튼 [6-3]을 스프린터 가드 슬롯에 끼우십시오.
- ▶ 너트 [6-4]가 스프린터 가드 안에 단단히 고정되도록 주의하십시오.
- ▶ **주의!** 플랜지 **쏘에 포함되어 있는 회전 버튼만 사용하십시오.** 다른 톱의 회전 버튼은 너무 길어서 톱날을 가로막을 수 있습니다.

스프린터 가드 커팅

처음 사용하기 전에 스프린터 가드를 다음과 같이 잘라야 합니다.

- ▶ 공구를 최대 절단 깊이로 맞추십시오.
- ▶ 공구의 회전속도를 6단으로 맞추십시오.
- ▶ 스프린터 가드를 자르기 위해 테스트 목재에 공구를 올려 놓으십시오.

7.7 집진



경고

분진으로 인한 건강 위험

- ▶ 집진 작업 없이는 절대 작업을 진행하지 마십시오.
- ▶ 국가별 규정에 유의하십시오.

Festool 이동식 집진기

Festool 이동식 집진기의 집진 연결부 [7-1]에는 직경 27/32 mm 또는 36 mm(끼임 현상을 줄이기 위해 36 mm 사용 권장)의 집진 호스를 연결할 수 있습니다.

직경 27 집진 호스의 연결 장치는 앵글 커넥터 [7-2] 안으로 연결합니다. 직경 36 집진 호스의 연결 장치는 앵글 커넥터 [7-2] 위로 연결합니다.

주의! 정전 방지 집진 호스를 사용하지 않으면 정전기가 발생할 수 있습니다. 작업자 감전 또는 전자 부품 손상이 발생할 수 있습니다.

이동식 집진기 요건

호스 정격 직경	≥ 27 mm
유량	> 11 l/s > 41 m³/h
권장 필터 효율	분진 등급 L 이상 ^[1]

이동식 집진기의 사용 설명서 내용에 유의하십시오. 이동식 집진기는 가공물의 소재에 적합해야 합니다. 집진 성능이 약해지면 작업을 중단한 후 원인을 찾아 해결하십시오.

집진백을 사용하는 경우, 먼지 흡입 성능을 최적으로 유지하려면 집진백을 정기적으로 비워 주십시오.

앵글 브래킷 [7]

앵글 브래킷 [7-2]을 원하는 위치로 돌린 후 잠그십시오 [7-3].

8 전동 공구를 이용한 작업



작업 시 다음에 제시된 모든 기본 안전 지침과 규정에 유의하십시오.

시작하기 전

- 사용 전에는 항상 구동 유닛이 톱날과 함께 처음 위치인 하우징 안으로 문제없이 다시 올라가는지 점검하십시오. 위쪽 최종 위치가 확인되지 않으면 톱을 사용하지 마십시오. 회전식 구동 유닛은 절대 특정한 절단 깊이로 고정하거나 클램핑하지 마십시오. 톱날 보호 기능이 작동되지 않을 수도 있습니다.
- 사용 전 반드시 플런징 장치의 기능을 점검하고, 기능이 정상적으로 작동할 때만 전동 공구를 사용하십시오.
- 톱날이 단단하게 장착되어 있는지 확인하십시오.
- 작업 전에 회전 버튼 [1-3]이 단단히 조여졌는지 확인하십시오.
- 작업 시 집진 호스 및 전원 연결 케이블이 가공물이나 가공물 지지대 또는 바닥의 위험 부위에서 꼬이지 않도록 주의하십시오.
- 작업 중에 가공물이 움직이지 않도록 단단히 고정하십시오.
- 가공물을 전압이 흐르지 않는 상태로 반듯하게 놓으십시오.

작업 시

- 작업을 할 때는 반드시 양손으로 전동 공구의 손잡이 [1-4]를 잡으십시오. 정확한 작업과 플런지 기능을 위해 반드시 필요합니다. 플런지 컷을 진행할 때는 가공물 안으로 천천히 그리고 균일하게 통과하십시오.
- 전동 공구는 전원을 켜 상태에서만 가공물 쪽으로 이동시킵니다.
- 톱은 반드시 앞쪽 [10-2]으로 밀고, 절대로 자신을 향해 뒤쪽으로 당기지 마십시오.

- 이송 속도를 조절해 톱날 절단선의 과열을 방지하고, 플라스틱 절단 시 플라스틱이 녹는 것을 방지하십시오. 절단할 가공물이 단단할수록 이송 속도가 낮아야 합니다.
- 전자 부품에 결함이 있을 경우 회전속도가 초과될 수 있으므로 공구로 작업하지 마십시오. 전자 부품의 결함은 부드러운 시동에 문제가 있고 회전속도 조절이 불가능할 때 또는 공구 장비에서 연기 또는 불에 타는 냄새가 날 때 알 수 있습니다.
- 보호 커버가 톱날을 완전히 에워싸지 않은 상태에서 워크벤치나 바닥 위에 톱을 내려놓지 마십시오.

8.1 기준선 따라 절단하기

기준선 [8-2]은 0° 및 45° 절단 시(가이드 레일 미포함) 절단선을 나타냅니다.

8.2 색선 절단

톱 테이블 앞쪽을 가공물에 올리고, 공구의 스위치를 켜고, 설정된 절단 깊이까지 내린 뒤, 절단 방향으로 미십시오.

8.3 컷아웃 절단(플런지 컷)



킥백 방지를 위해 반드시 다음 지침에 유의해야 합니다.

- 공구는 항상 톱 테이블 뒤쪽 가장자리를 고정된 스톱 장치에 갖다 대십시오.
- 가이드 레일을 사용해서 작업할 때는 공구를 가이드 레일 위에 고정시킨 킥백스톱 FS-RSP(액세서리) [10-4]에 가져오십시오.

조치 방법

- ▶ 공구를 가공물 위에 올리고 스톱 장치(킥백스톱)에 가져오십시오.
- ▶ 공구 장비를 켵니다.
- ▶ 공구를 설정된 깊이까지 서서히 내린 뒤 절단 방향으로 미십시오.
- ☑ 표시선 [8-1]은 절단 깊이가 최대일 때 그리고 가이드 레일을 사용할 때 톱날(직경 160 mm)의 맨앞쪽과 맨뒤쪽의 절단 지점을 나타냅니다.

8.4 석고 및 시멘트 계열 섬유판

먼지가 많이 발생하기 때문에 보호 커버 측면에 끼울 수 있는 집진 커버 ABSA-TS55/60(액세서리) 및 Festool의 이동식 집진기를 사용하는 것이 좋습니다.

9 유지보수 및 관리



경고

상해 위험, 감전

- ▶ 유지보수 및 관리 작업을 하기 전에 항상 전원 플러그를 전원 소켓으로부터 분리하십시오!
- ▶ 모터 하우징을 열어서 작업해야 하는 모든 유지보수 작업 및 수리 작업은 공인된 고객 서비스 센터를 통해서만 진행할 수 있습니다.

고객 서비스 및 수리는 제조사 또는 서비스 센터에서만 진행해야 합니다. Festool의 정품 교체용 부품 만 사용하십시오.

상세 정보: www.festool.co.kr/service

기기는 자동으로 꺼지는 특수 카본으로 구성되어 있습니다. 마모 시에는 자동으로 전력 차단이 이뤄지고 기기가 정지됩니다.

다음 지침을 준수하십시오.

- ▶ 손상된 안전 장치 및 부품(예: 공구 교체용 레버 [1-5])은 공인된 서비스 센터에서 적절한 서비스를 받거나, 사용 설

[1] 목재, 석영 함유 소재, 페인트 등과 같은 위험한 분진을 처리할 때에는 반드시 분진 등급이 M 또는 H인 필터를 사용하십시오.

한국어

명서에 별도로 표시되어 있지 않다면 새것으로 교체해야 합니다.

- ▶ 전체 구동 유닛을 안전한 위쪽 최종 위치로 밀어 넣는 리턴 스프링의 상태와 정상적인 기능을 점검하십시오.
- ▶ 충분히 환기가 이루어지도록 하우징 내 환기구는 항상 깨끗하게 유지하십시오.
- ▶ 전동 공구에서 파편과 칩을 제거할 때는 모든 구멍에서 집진하십시오. 절대로 보호 커버 [1-18]를 열지 마십시오.
- ▶ 석고 및 시멘트 계열 섬유판을 작업할 때는 특히 공구 장비를 깨끗이 청소하십시오. 전동 공구 및 ON/OFF 스위치의 환기구를 유분기 없는 건조한 압축 공기로 청소해줍니다. 그렇지 않을 경우 전동 공구 하우징 내에서 및 ON/OFF 스위치 부분에서 석고 함유 분진이 침전되고, 공기 수분과 결합한 후 경화될 수 있습니다. 이로 인해 스위치 기계장치가 손상될 수 있습니다.

9.1 재연마한 톱날

조절 나사 [9-1]를 이용해 재연마한 톱날의 절단 깊이를 정확하게 조절할 수 있습니다.

- ▶ 절단 깊이 스톱 [9-2]을 (가이드 레일을 포함하여) 0으로 설정하십시오.
- ▶ 톱 장치를 해제하고, 스톱 위치까지 내리십시오.
- ▶ 톱날이 가공물에 닿을 때까지 조절 나사 [9-1]를 밖에서 안으로 조이십시오.

9.2 톱 테이블의 흔들림

i 절단 각도를 설정할 때 톱 테이블을 편평한 바닥면에 놓아야 합니다.

톱 테이블이 흔들리면 설정을 다시 해야 합니다 (7.3 장 참조).

10 액세서리

Festool이 허용하는 액세서리 및 소모품만 사용하십시오. www.festool.co.kr 참조.

다른 액세서리와 소모품을 사용할 경우 공구의 안전을 보장할 수 없으며 심각한 사고가 발생할 수 있습니다.

Festool은 공구를 다양하고 효과적으로 구성할 수 있도록, 표시된 액세서리 외에도 다음과 같이 폭넓은 시스템 액세서리를 제공합니다.

- 평행 사이드 펜스, 테이블 확장용 PA-TS 55
- 측면 집진 커버, 마이너스 돌딩용 ABSA-TS 55/60
- 킥백 스톱퍼 FS-RSP
- 평행 사이드 펜스 FS-PA 및 확장 가이드 FS-PA-VL

13 문의

경기도 의왕시 맑은내길 67, 501-2호(오전동, 에이엘티지식산업센터)

(우) 16071

전화: 02-6022-6740

팩스: 02-6022-6799

<https://www.festool.co.kr>

- 다기능 테이블 MFT/3

10.1 톱날, 기타 액세서리

Festool은 다양한 소재를 신속하고 깔끔하게 컷팅할 수 있도록 Festool 톱의 모든 사용 용도에 적합한 톱날을 제공하고 있습니다.

10.2 가이드 시스템

가이드 레일을 사용하면 정확하고 깔끔하게 절단할 수 있고, 동시에 가공물 표면의 손상을 방지할 수 있습니다.

가이드 시스템은 폭넓은 액세서리와 함께 정확한 앵글 컷, 마이터 컷 및 조정 작업을 수행합니다. 클램프 [10-5] 고정 방식으로 단단한 고정과 안전한 작업이 가능합니다.

- ▶ 조절 플레이트 [10-1]로 톱 테이블이 가이드 레일 위에서 가이드되는 간격을 조절하십시오.

가이드 레일을 처음 사용하기 전에 다음과 같이 스프린터 가이드 [10-3]를 절단하십시오.

- ▶ 공구의 회전속도를 6단으로 맞추십시오.
- ▶ 공구의 전체 가이드 플레이트를 가이드 레일 뒤쪽 끝에 올려 놓으십시오.
- ▶ 공구 장비를 켭니다.
- ▶ 최대 절단 깊이까지 천천히 공구를 내리고, 스프린터 가이드의 전체 길이를 중단없이 자르십시오.
- ☑ 스프린터 가이드의 가장자리가 절단면과 정확하게 일치합니다.

i 스프린터 가이드를 자르기 위해 테스트 목재에 가이드 레일을 올려 놓으십시오.

11 환경



공구 장비를 가정용 쓰레기로 폐기하지 마십시오! 공구, 액세서리 및 포장재는 환경 보호법에 따라 재활용됩니다. 통용되는 국가별 규정을 준수하십시오.

12 일반 지침

12.1 데이터 보호 관련 정보

해당 전동 공구는 공구 데이터 및 작동 데이터 자동 저장을 위한 칩이 포함되어 있습니다. 저장된 데이터에 직접적인 개인 정보는 포함되어 있지 않습니다.

해당 데이터는 특수 장치를 이용하여 비접촉 방식으로 판독 가능하며, Festool에서 고장 진단, 수리 및 보증 처리와 품질 개선 또는 후속 개발 용도로만 사용할 수 있습니다. 고객의 명문상 동의 없이는 이러한 용도 외에 다른 목적으로 데이터를 활용할 수 없습니다.

ALT Center A 5F, Malgeunnae-gil 67

Uiwang-si, Gyeonggi-do

16071

phone: 02-6022-6740

fax: 02-6022-6799

<https://www.festool.co.kr>





English

Contents

1	Symbols.....	15
2	Safety warnings.....	15
3	Intended use.....	18
4	Technical data.....	18
5	Parts of the device.....	18
6	commissioning.....	18
7	Settings.....	19

8	Working with the electric power tool.....	20
9	Service and maintenance.....	21
10	Accessories.....	22
11	Environment.....	22
12	General information.....	22
13	Contact us.....	22

1 Symbols

-  Warning of general danger
-  Warning of electric shock
-  Read the operating manual and safety warnings.
-  Wear ear protection.
-  Wear protective gloves when changing tools.
-  Wear a dust mask.
-  Wear protective goggles.
-  Pull out the mains plug
-  Disconnecting the mains power cable.
-  Connecting the mains power cable.
-  Direction of rotation of saw and the saw blade

2 Safety warnings

2.1 General power tool safety warnings

 **WARNING! Read all safety warnings, instructions, illustrations and specifications provided with this power tool.** Failure to follow all instructions listed below may result in electric shock, fire and/or serious injury.

Save all warnings and instructions for future reference.

The term "power tool" in the warnings refers to your mains-operated (corded) power tool or battery-operated (cordless) power tool.

1 WORK AREA SAFETY

- a. **Keep work area clean and well lit.** Cluttered or dark areas invite accidents.
- b. **Do not operate power tools in explosive atmospheres, such as in the presence of flammable liquids, gases or dust.** Power tools create sparks which may ignite the dust or fumes.
- c. **Keep children and bystanders away while operating a power tool.** Distractions can cause you to lose control.

2 ELECTRICAL SAFETY

- a. **Power tool plugs must match the outlet. Never modify the plug in any way. Do not use any adapter plugs with earthed (grounded) power tools.** Unmodified plugs and matching outlets will reduce risk of electric shock.
- b. **Avoid body contact with earthed or grounded surfaces, such as pipes, radiators, ranges and refrigerators.** There is an increased risk of electric shock if your body is earthed or grounded.

- c. **Do not expose power tools to rain or wet conditions.** Water entering a power tool will increase the risk of electric shock.
- d. **Do not abuse the cord. Never use the cord for carrying, pulling or unplugging the power tool. Keep cord away from heat, oil, sharp edges or moving parts.** Damaged or entangled cords increase the risk of electric shock.
- e. **When operating a power tool outdoors, use an extension cord suitable for outdoor use.** Use of a cord suitable for outdoor use reduces the risk of electric shock.
- f. **If operating a power tool in a damp location is unavoidable, use a residual current device (RCD) protected supply.** Use of an RCD reduces the risk of electric shock.

3 PERSONAL SAFETY

- a. **Stay alert, watch what you are doing and use common sense when operating a power tool. Do not use a power tool while you are tired or under the influence of drugs, alcohol or medication.** A moment of inattention while operating power tools may result in serious personal injury.
- b. **Use personal protective equipment. Always wear eye protection.** Protective equipment such as a dust mask, non-skid safety shoes, hard hat or hearing protection used for appropriate conditions will reduce personal injuries.
- c. **Prevent unintentional starting. Ensure the switch is in the off-position before connecting to power source and/or battery pack, picking up or carrying the tool.** Carrying power tools with your finger on the switch or energising power tools that have the switch on invites accidents.
- d. **Remove any adjusting key or wrench before turning the power tool on.** A wrench or a key left attached to a rotating part of the power tool may result in personal injury.
- e. **Do not overreach. Keep proper footing and balance at all times.** This enables better control of the power tool in unexpected situations.
- f. **Dress properly. Do not wear loose clothing or jewellery. Keep your hair and clothing away from moving parts.** Loose clothes, jewellery or long hair can be caught in moving parts.
- g. **If devices are provided for the connection of dust extraction and collection facilities, ensure these are connected and properly used.** Use of dust collection can reduce dust-related hazards.
- h. **Do not let familiarity gained from frequent use of tools allow you to become complacent and ignore tool safety principles.** A careless action can cause severe injury within a fraction of a second.

4 POWER TOOL USE AND CARE

- a. **Do not force the power tool. Use the correct power tool for your application.** The correct power tool will do the job better and safer at the rate for which it was designed.
- b. **Do not use the power tool if the switch does not turn it on and off.** Any power tool that cannot be controlled with the switch is dangerous and must be repaired.

- c. **Disconnect the plug from the power source and/or remove the battery pack, if detachable, from the power tool before making any adjustments, changing accessories, or storing power tools.** Such preventive safety measures reduce the risk of starting the power tool accidentally.
- d. **Store idle power tools out of the reach of children and do not allow persons unfamiliar with the power tool or these instructions to operate the power tool.** Power tools are dangerous in the hands of untrained users.
- e. **Maintain power tools and accessories. Check for misalignment or binding of moving parts, breakage of parts and any other condition that may affect the power tool's operation. If damaged, have the power tool repaired before use.** Many accidents are caused by poorly maintained power tools.
- f. **Keep cutting tools sharp and clean.** Properly maintained cutting tools with sharp cutting edges are less likely to bind and are easier to control.
- g. **Use the power tool, accessories and tool bits etc. in accordance with these instructions, taking into account the working conditions and the work to be performed.** Use of the power tool for operations different from those intended could result in a hazardous situation.
- h. **Keep handles and grasping surfaces dry, clean and free from oil and grease.** Slippery handles and grasping surfaces do not allow for safe handling and control of the tool in unexpected situations.

5 SERVICE

- a. **Have your power tool repaired by qualified specialists only and always use original spare parts.** This ensures that the safety of the power tool is maintained.

2.2 Safety instructions for specific circular saws

- **Only for AS/NZS:** The tool shall always be supplied via residual current device with a rated residual current of 30 mA or less.

Cutting procedures

-  **DANGER: Keep hands away from cutting area and the blade. Keep your second hand on auxiliary handle, or motor housing.** If both hands are holding the saw, they cannot be cut by the blade.
- **Do not reach underneath the workpiece.** The guard cannot protect you from the blade below the workpiece.
- **Adjust the cutting depth to the thickness of the workpiece.** Less than a full tooth of the blade teeth should be visible below the workpiece.
- **Never hold the workpiece in your hands or across your leg while cutting. Secure the workpiece to a stable platform.** It is important to support the work properly to minimise body exposure, blade binding, or loss of control.
- **Hold the power tool by the insulated handle surfaces if you intend to perform work that entails a risk of cutting into hidden power cables or the tool's own power cable.** Contact with live cables transfers an electric current to metal components

on the electric power tool and causes electric shocks.

- **When ripping, always use a rip fence or straight edge guide.** This improves the accuracy of cut and reduces the chance of blade binding.
- **Always use blades with correct size and shape (diamond versus round) of arbour holes.** Blades that do not match the mounting hardware of the saw will run off-centre, causing loss of control.
- **Never use damaged or incorrect blade washers or bolt.** The blade washers and bolt were specially designed for your saw, for optimum performance and safety of operation.

Kickback causes and related warnings

- kickback is a sudden reaction to a pinched, jammed or misaligned saw blade, causing an uncontrolled saw to lift up and out of the workpiece toward the operator;
- when the blade is pinched or jammed tightly by the kerf closing down, the blade stalls and the motor reaction drives the unit rapidly back toward the operator;
- if the blade becomes twisted or misaligned in the cut, the teeth at the back edge of the blade can dig into the top surface of the wood causing the blade to climb out of the kerf and jump back toward the operator.

Kickback is the result of saw misuse and/or incorrect operating procedures or conditions and can be avoided by taking proper precautions as given below.

- **Maintain a firm grip with both hands on the saw and position your arms to resist kickback forces. Position your body to either side of the blade, but not in line with the blade.** Kickback could cause the saw to jump backwards, but kickback forces can be controlled by the operator, if proper precautions are taken.
- **When blade is binding, or when interrupting a cut for any reason, release the trigger and hold the saw motionless in the material until the blade comes to a complete stop. Never attempt to remove the saw from the work or pull the saw backward while the blade is in motion or kickback may occur.** Investigate and take corrective actions to eliminate the cause of blade binding.
- **When restarting a saw in the workpiece, centre the saw blade in the kerf so that the saw teeth are not engaged into the material.** If a saw blade binds, it may walk up or kickback from the workpiece as the saw is restarted.
- **Support large panels to minimise the risk of blade pinching and kickback.** Large panels tend to sag under their own weight. Supports must be placed under the panel on both sides, near the line of cut and near the edge of the panel.
- **Do not use dull or damaged blades.** Unsharpened or improperly set blades produce narrow kerf causing excessive friction, blade binding and kickback.
- **Blade depth and bevel adjusting locking levers must be tight and secure before making the cut.** If blade adjustment shifts while cutting, it may cause binding and kickback.

- **Use extra caution when sawing into existing walls or other blind areas.** The protruding blade may cut objects that can cause kickback.

Guard function

- **Check the guard for proper closing before each use. Do not operate the saw if the guard does not move freely and enclose the blade instantly. Never clamp or tie the guard so that the blade is exposed.** If the saw is accidentally dropped, the guard may be bent. Check to make sure that the guard moves freely and does not touch the blade or any other part, in all angles and depths of cut.
- **Check the operation and condition of the guard return spring. If the guard and the spring are not operating properly, they must be serviced before use.** The guard may operate sluggishly due to damaged parts, gummy deposits, or a build-up of debris.
- **Assure that the base plate of the saw will not shift while performing the "plunge cut".** Blade shifting sideways will cause binding and likely kick back.
- **Always observe that the guard is covering the blade before placing the saw down on bench or floor.** An unprotected, coasting blade will cause the saw to walk backwards, cutting whatever is in its path. Be aware of the time it takes for the blade to stop after switch is released.

Function of the guide wedge [5-4]

- **Use the correct saw blade for the guide wedge.** To ensure that the guide wedge functions properly, make sure that the blade core of the saw blade is thinner than the guide wedge and that the tooth width is greater than the thickness of the guide wedge.
- **Do not operate the saw if the guide wedge is bent.** Even the slightest problem can cause the guard to close more slowly.

2.3 Safety instructions for the pre-assembled saw blade

Usage

- The maximum speed specified on the saw blade must not be exceeded and the speed range must be adhered to.
- The pre-installed saw blade is only designed for use in circular saws.
- Proceed with extreme care when unpacking, packing and handling the tool (e.g. installing it in the machine). There is a risk of injury from extremely sharp cutting edges!
- When handling the tool, wearing safety gloves provides a more secure hold of the tool and further reduces the risk of injury.
- Circular saw blades with cracked bodies must be replaced. Repair is not permitted.
- Circular saw blades with a combination design (soldered saw teeth) with saw tooth thickness smaller than 1 mm must no longer be used.
- **WARNING!** Do not use tools with visible cracks or blunt or damaged cutting edges.

Installation and mounting

- Tools must be clamped in such a way that they cannot come loose during operation.
- When assembling the tools, it must be ensured that the clamping takes place on the tool hub or the clamping surface of the tool, and that the cutting edges do not come into contact with other components.
- Do not lengthen the key or tighten by hitting with a hammer.
- The clamping surfaces must be cleaned to remove contamination, grease, oil and water.
- Clamping screws must be tightened according to the manufacturer's instructions.
- Only securely installed rings, e.g. rings that have been pressed in or those that are held in position by an adhesive bond, may be used to adjust the hole diameter of circular saw blades to the spindle diameter of the machine. The use of loose rings is not permitted.

Service and maintenance

- Repairs or resanding work must only be carried out by Festool customer service workshops or experts.
- The tool design must not be changed.
- Deresinify and clean the tool regularly (cleaning agent with pH between 4.5 and 8).
- Blunt edges can be resharpened on the clamping surface to a minimum cutting edge thickness of 1 mm.
- Only transport the tool in suitable packaging – risk of injury!

2.4 Further safety instructions

- **Wear suitable personal protective equipment:** Ear protection, protective goggles, dust mask for dust-producing work.
- Harmful dust may be created, e.g. when processing lead-containing paintwork, metals and certain types of wood. **Comply with the safety regulations that apply in your country.** Contact with or inhalation of this dust may pose a risk for the operating personnel or persons in the vicinity.
- **Use suitable breathing protection to protect your health.** In enclosed spaces, ensure that there is sufficient ventilation and connect a mobile dust extractor.
- **Do not install the power tool in a work bench.** The power tool may become unsafe and cause serious accidents if installed in work benches from other manufacturers or self-manufactured work benches.
- **Check whether there are any signs of damage to the housing components, such as cracks or stress whitening.** Have any damaged components repaired before using the power tool.
- **Use appropriate detection devices to look for any hidden supply lines or consult your local utility company.** If the insertion tool makes contact with live cables, it can result in fire and electric shock. Damage to a gas pipe can lead to an explosion. Penetration of a water pipe can result in damage to property.

2.5 Aluminium processing

When processing aluminium, the following measures must be taken for safety reasons:

- Use a saw blade suitable for cutting aluminium.
- Close the viewing window/chip guard.
- Install an upstream residual-current circuit breaker (RCD, PRCD).
- When sawing panels, use petroleum for lubrication; thin-walled profiles (up to 3 mm) can be sawed without lubrication.

2.6 Emission levels

The levels determined in accordance with EN 60745 are typically:

Sound pressure level $L_{PA} = 93 \text{ dB(A)}$

Sound power level $L_{WA} = 101 \text{ dB(A)}$

Uncertainty $K = 3 \text{ dB}$

CAUTION! The specified values may be exceeded during operation. Always use ear protection.

Vibration emission level a_n (vector sum for three directions) and uncertainty K , vibrated shock p_F measured in accordance with EN 60745:

Sawing wood $a_{h,W} \leq 2.5 \text{ m/s}^2$ $K = 1.5 \text{ m/s}^2$

$p_{F,W} \leq 98.4 \text{ m/s}^2$ $K = 9.5 \text{ m/s}^2$

Sawing metal $a_{h,M} \leq 2.5 \text{ m/s}^2$ $K = 1.5 \text{ m/s}^2$

$p_{F,M} \leq 119 \text{ m/s}^2$ $K = 21 \text{ m/s}^2$

The specified emissions values (vibration, noise) are used to compare machines. They are also used for making preliminary estimates regarding vibration and noise loads during operation and represent the primary applications of the power tool.

CAUTION! The emission values may deviate from the specified values. This is dependent on how the tool is used and the type of workpiece being machined.

- ▶ Assess the actual load during the entire operating cycle.
- ▶ Determine suitable safety measures depending on the actual load.

3 Intended use

Circular saws are designed for sawing wood, materials similar to wood, gypsum and cement-bonded fibre materials and plastics. When fitted with the special saw blades for aluminium that are offered by Festool, these machines can also be used for sawing aluminium.

Materials containing asbestos must NOT be processed.

Do not use cutting or abrasive wheels.

The user is liable for improper or non-intended use.

3.1 Saw blades

Only use saw blades with the following dimensions:

- Saw blades according to EN 847-1
- Saw blade diameter 160 mm
- Cutting width 1.8 mm
- Locating bore 20 mm
- Standard blade thickness 1.1-1.4 mm
- Suitable for speeds of up to 9500 min^{-1}

Festool saw blades comply with EN 847-1.

Only saw materials for which the saw blade in question has been designed.

4 Technical data

Circular saw	TS 55 FEBQC
Power	1200 W
Speed (no-load)	2000 – 5800 rpm
Inclination	-1° to 47°
Cutting depth at 0°	0 – 55 mm
Cutting depth at 45°	0 – 43 mm
Saw blade dimensions	160 x 1.8 x 20 mm
Weight (without power cable)	4.5 kg

5 Parts of the device

[1-1] Adjustable jaws

[1-2] Scale

[1-3] Rotary knobs for adjusting the angle

[1-4] Handles

[1-5] Lever for changing the tool

[1-6] Safety lock

[1-7] On/off switch

[1-8] Extractor connector

[1-9] Unlocking devices for undercuts -1° to 47°

[1-10] Speed control

[1-11] Mains power cable

[1-12] Split scale for the cutting depth stop (with/without a guide rail)

[1-13] Cutting depth adjusting screw for reconditioned saw blades

[1-14] Cutting depth stop

[1-15] Gauge marker

[1-16] Viewing window/chip guard

[1-17] Splinter guard

[1-18] Protective lid

The specified illustrations appear at the beginning of the Operating Instructions.

Accessories shown or described are not always included in the scope of delivery.

6 commissioning



WARNING

Unauthorised voltage or frequency

Risk of accidents

- ▶ Check whether the mains voltage and the frequency of the power source correspond to the specifications on the name plate.
- ▶ Note that, in North America, only Festool machines with the voltage specifications 120 V/60 Hz may be used.

**CAUTION**

Heating of the plug it connection if the bayonet fitting is not completely locked.

Risk of burns

- ▶ Before switching on the power tool, make sure that the bayonet fitting at the mains cable is closed fully and locked.



Always switch off the machine before connecting and disconnecting the mains power cable.

Connecting and detaching the mains power cable **[1-11]** see figure **[2]**.



Slide the safety lock **[1-6]** upwards and press the on/off switch **[1-7]** (press = ON/release = OFF).

Pressing the safety lock unlocks the plunging mechanism. The saw unit can then be moved downwards. This causes the saw blade to emerge from the guard.

7 Settings**WARNING****Risk of injury, electric shock**

- ▶ Always disconnect the mains plug from the socket before performing any work on the machine.

7.1 Electronics

The machines TS 55 FEBQ come with full-wave electronics with the following properties:

Smooth start-up

The electronically controlled smooth start-up function ensures that the power tool starts up smoothly.

Constant speed

The motor speed is electronically kept constant. This ensures a uniform cutting speed even when under load.

Speed control

You can continuously adjust the speed within the speed range using the adjusting wheel **[1-10]** (see "Technical data"). This enables you to optimise the cutting speed to suit each surface.

Speed range per material

Solid wood (hard, soft)	6
Chipboard and hardboard	3-6
Laminated wood, blockboard, veneered and laminated panels	6
Laminate, mineral materials	4-6
Plaster- and cement-bonded chipboard and fibreboard	1-3
Aluminium panels and profiles up to 15 mm	4-6
Plastics, fibre-reinforced plastics, paper and fabric	3-5
Acrylic glass	4-5

Current limiting

Current limiting prevents excessive current consumption under extreme overload, which can lead to a decrease in the motor speed. The motor immediately restarts after the load is removed.

Brake

The saw TS 55 FEBQ comes with an electronic brake. The saw blade is stopped electronically within approximately two seconds of switching off the machine.

Temperature cut-out

The power supply is restricted and the speed reduced if the motor exceeds a certain temperature. The power tool continues operating at reduced power to allow the ventilator to cool the motor quickly. The power tool starts up again automatically once the motor has cooled sufficiently.

7.2 Adjusting the cutting depth

The cutting depth can be set at 0 - 55 mm at the cutting depth stop **[3-1]**.

The saw unit can now be pushed downwards as far as the cutting depth that is set.

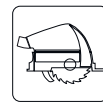

Cutting depth without guide rail
max. 55 mm

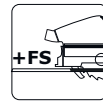

Cutting depth with FS guide rail
max. 51 mm

7.3 Setting the cutting angle**between 0° and 45°:**

- ▶ Unscrew the rotary knobs **[4-1]**.
- ▶ Swivel the saw unit to the desired cutting angle **[4-2]**.
- ▶ Tighten the rotary knobs **[4-1]**.

 Both positions (0° and 45°) are set at the factory and can be readjusted by the customer service team.



When making angled cuts, slide the viewing window/splinter guard to the highest position.



To undercut -1° and 47°:

- ▶ Swivel the saw unit to the end position (0°/45°) as described above.
 - ▶ Pull out the release button **[4-3]** slightly.
 - ▶ For -1° undercuts, also pull the release button **[4-4]**.
- The saw unit engages in the -1°/47° position.
- ▶ Tighten the rotary knobs **[4-1]**.

7.4 Selecting the saw blade

Festool saw blades are identified by a coloured ring. The colour of the ring represents the material for which the saw blade is suited.

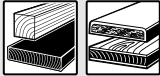
Refer to the necessary saw blade data (see section **3.1**).

Colour	Material	Symbol
Yellow	Wood	
Red	Laminate, mineral material	

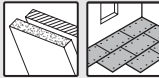
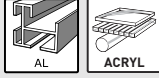
Colour	Material	Symbol
Green	Plaster- and cement-bonded chipboard and fibreboard	
Blue	Aluminium, plastic	

7.5 Changing the saw blade



WARNING

Risk of injury, electric shock

- ▶ Always disconnect the mains plug from the socket before performing any work on the machine.



CAUTION

Risk of injury from hot and sharp tool.

- ▶ Do not use blunt or faulty tools.
- ▶ Wear protective gloves when handling the tool.

Remove the saw blade

- ▶ Swivel the machine to 0° before replacing the saw blade and adjust the maximum cutting depth.
- ▶ Turn the lever [5-2] as far as it will go.
- ▶ Slide the safety lock [5-1] upwards and push the saw unit downwards until it clicks into place.
- ▶ Loosen the screw [5-5] using the Allen key [5-3].
- ▶ Remove the saw blade [5-7].

Inserting the saw blade

WARNING! Check the screws and flange for contamination and only use clean and undamaged parts.

- ▶ Insert the new saw blade.
 - WARNING!** The direction of rotation of the saw blade [5-8] and saw [5-6] must match. Serious injuries may occur in the event of non-compliance.
- ▶ Insert the outer flange [5-9] so that the pin engages in the recess on the inner flange.
- ▶ Tighten the screw [5-5].
- ▶ Reposition the lever [5-2].

7.6 Fitting the viewing window/splinter guard

The **viewing window** (transparent) [6-1] provides a view of the saw blade and optimises dust extraction.

With 0° cuts, the **splinter guard** (green) [6-2] also improves the quality of the cutting edge of the sawn-off workpiece on the upper side.

- ▶ Insert the splinter guard [6-2].
- ▶ Screw the rotary knob [6-3] through the long hole in the splinter guard.
- ▶ Make sure that the nut [6-4] is seated securely in the splinter guard.
- ▶ **CAUTION! Only use the rotary knob supplied with your plunge-cut saw.** The rotary knob of another saw may be too long and jam the saw blade.

Sawing a splinter guard

You must bed in the splinter guard before using it:

- ▶ Set the machine to maximum cutting depth.
- ▶ Set the machine speed to 6.

- ▶ Place the machine for sawing the splinter guard on a test piece of wood.

7.7 Dust extraction



WARNING

Health hazard posed by dust

- ▶ Always work with an extractor.
- ▶ Comply with national regulations.

Festool mobile dust extractor

A Festool mobile dust extractor with a suction hose diameter of 27/32 mm or 36 mm (36 mm recommended due to the reduced risk of clogging) can be connected to the extractor connector [7-1].

The adapter on a 27 diameter suction hose is inserted into the angle adapter [7-2]. The adapter on a 36 diameter suction hose is inserted over the angle adapter [7-2].

CAUTION! A static charge may build up if no antistatic suction hose is used. The user may receive an electric shock and the power tool's electronics may be damaged.

Requirements for the mobile dust extractor

Nominal hose diameter	≥ 27 mm
Flow rate	> 11 l/s > 41 m ³ /h
Recommended filter efficiency	Dust class L or better ^[2]

Observe the operating manual of the mobile dust extractor. The mobile dust extractor must be suitable for the material you are working on. If the suction power decreases, stop working and eliminate the cause.

When using a dust bag, empty it regularly to guarantee optimum dust extraction.

Angle adapter [7]

Turn the angle adapter [7-2] to the desired position and lock it [7-3].

8 Working with the electric power tool



When working on the machine, observe all of the safety warnings that are listed at the start as well as the following rules:

Before starting

- Before each use, check whether the drive unit with the saw blade correctly and fully swivels back up into its initial position in the protective housing. Do not use the saw if the upper end position is not secured. Never clamp or secure the swivelling drive unit at a specific cutting depth. This would mean that the saw blade is not protected.
- Check the function of the plunging mechanism prior to use and do not use the power tool if it does not function correctly.
- Check that the saw blade is securely in place.
- Make sure that the rotary knob [1-3] is tightened before starting work.
- Make sure that extractor hose and mains power cable do not snag the entire saw cut, either on the

[2] Use dust class M or H for hazardous types of dust such as wood, quartziferous materials and paints or varnishes.

workpiece, the workpiece support or hazards on the ground.

- Always secure the workpiece in such a way that it cannot move during machining.
- Position the workpiece so that it is stress-free and level.

During work

- When working, always hold the power tool **with both hands** on the handles [1-4]. This is a prerequisite for precise work and is essential for plunge-cutting. Plunge into the workpiece slowly and evenly.
- Only guide the power tool towards the workpiece when it is switched on.
- Always push the saw forwards [10-2], and **never towards yourself**.
- Adapt the feed speed to prevent the cutters on the saw blade from overheating and prevent plastic materials from melting during cutting. The harder the material to be sawn, the lower the feed speed needs to be.
- Do not work with the machine if the electronics are defective, because this may lead to excessive speeds. You can tell if the electronics are defective if there is no smooth start-up or if it is not possible to regulate the speed or where smoke is present or if there is a smell of burning coming from the machine.
- Make sure that the guard completely surrounds the saw blade before placing the saw on the worktop or on the ground.

8.1 Sawing along the scribe mark

The gauge marker [8-2] displays the cutting line for 0° and 45° cuts (without a guide rail).

8.2 Cutting sections

Position the machine with the front part of the saw table on the workpiece, switch on the machine, push it down to the set cutting depth and push it forward in the cutting direction.

8.3 Sawing cut-outs (plunge cuts)



In order to avoid kickbacks, the following instructions must always be followed when plunge cutting:

- Always position the machine with the rear edge of the saw table against a fixed stop.
- When working with the guide rail, position the machine at the FS-RSP kickback stop (accessory) [10-4], which is clamped to the guide rail.

Procedure

- ▶ Place the machine on the workpiece and position it at a stop (KickbackStop).
- ▶ Switch on the machine.
- ▶ Slowly push the machine down to the set cutting depth and push it forward in the cutting direction.
- ☑ The marks [8-1] indicate the absolute front and rear cutting points of the saw blade (Ø 160 mm) when using the saw at maximum cutting depth with the guide rail.

8.4 Gypsum and cement-bound fibreboards

Due to the high volume of dust, it is recommended to use the cover ABSA-TS55/60 (accessories) which can be mounted at the side at the protective cover and a Festool mobile dust extractor.

9 Service and maintenance



WARNING

Risk of injury, electric shock

- ▶ Always pull the mains plug from the socket before performing any servicing and maintenance work.
- ▶ All maintenance and repair work which requires the motor housing to be opened should always be carried out by an authorised service workshop.

Customer service and repairs must only be carried out by the manufacturer or service workshops. You must only use **original Festool spare parts**.

Further information: www.festool.co.kr/service

The tool is equipped with special self-disconnecting carbon brushes. If they wear out, the power supply is disconnected automatically and the tool stops.

Observe the following instructions:

- ▶ Damaged safety devices and parts, such as a faulty lever for changing tools [1-5], must be properly repaired or replaced in a recognised specialist workshop, unless otherwise indicated in the operating manual.
- ▶ Check the condition and fault-free functioning of the recuperating springs, which push the entire drive mechanism bearing into the upper protected end positions.
- ▶ To ensure constant air circulation, always keep the cooling air openings in the housing clean and free of blockages.
- ▶ Use an extractor on all openings in order to remove wood chips and splinters from the power tool. Never open the protective lid [1-18].
- ▶ When working with plaster- and cement-bonded fibreboards, clean the tool particularly thoroughly. Clean the vents of the power tool and on/off switch using dry, oil-free compressed air. Otherwise, gypsum dust deposits may build up inside the power tool's housing and on the on/off switch and harden when exposed to humidity. This may impair the switching mechanism.

9.1 Reconditioned saw blades

You can use the adjusting screw [9-1] to precisely set the cutting depth for reconditioned saw blades.

- ▶ Set the cutting depth stop [9-2] to 0 mm (with guide rail).
- ▶ Unlock the saw unit and push it downwards as far as the stop.
- ▶ Screw the adjusting screw [9-1] in until the saw blade comes into contact with the workpiece.

9.2 Saw table wobbles

- ⓘ The saw table must be on an even surface when adjusting the cutting angle.

If the saw table wobbles, the setting must be implemented again (**Section 7.3**).

10 Accessories

Always use accessories and consumables approved by Festool. See www.festool.co.uk.

The power tool may become unsafe and lead to serious accidents if other accessories and consumables are used.

In addition to the accessories described, Festool also provides a comprehensive range of system accessories that allow you to use your machine more effectively and in diverse applications, e.g.:

- Parallel stop, table widener PA-TS 55
- Side-mounted cover, false joint ABSA-TS 55/60
- Kickback stop FS-RSP
- Parallel stop FS-PA and guide extension FS-PA-VL
- Multifunction table MFT/3

10.1 Saw blades, other accessories

In order to saw different materials quickly and cleanly, Festool offers saw blades for all applications and these are specially designed for your Festool saw.

10.2 Guide system

The guide rail enables you to make clean, accurate cuts while simultaneously protecting the surface of the workpiece from damage.

In conjunction with the extensive range of accessories, exact angled cuts, mitre cuts and fitting work can be completed with the guide system. The option of attaching the guide rail securely using clamps **[10-5]** ensures safer working conditions.

- ▶ Adjust the guide play between the saw table and the guide rail using the two adjustable jaws **[10-1]**.

13 Contact us

경기도 의왕시 맑은내길 67, 501-2호(오전동, 에
이엘티지식산업센터)
(우) 16071
전화: 02-6022-6740
팩스: 02-6022-6799
<https://www.festool.co.kr>

Bed in the splinter guard **[10-3]** before using the guide rail for the first time:

- ▶ Set the machine speed to 6.
- ▶ Place the machine at the rear end of the guide rail together with the complete guide plate.
- ▶ Switch on the machine.
- ▶ Push down the machine slowly to the max. preset cutting depth and cut along the full length of the splinter guard without stopping.

- ☑ The edge of the splinter guard now corresponds exactly to the cutting edge.

 Position the guide rail for sawing the splinter guard on a test piece of wood.

11 Environment



Do not dispose of the device in the household waste! Recycle devices, accessories and packaging. Observe applicable national regulations.

12 General information

12.1 Information on data privacy

The power tool contains a chip which automatically stores machine and operating data. The data saved cannot be traced back directly to an individual.

The data can be read in a contactless manner using special devices and shall only be used by Festool for fault diagnosis, repair and warranty processing and for quality improvement or enhancement of the power tool. The data shall not be used in any other way without the express consent of the customer.

ALT Center A 5F, Malgeunnae-gil 67
Uiwang-si, Gyeonggi-do
16071
phone: 02-6022-6740
fax: 02-6022-6799
<https://www.festool.co.kr>