

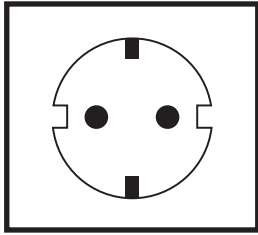

SYS3-PH M 187



de	Originalbetriebsanleitung	4	lv	Orīginālā lietošanas pamācība	12
en	Original instructions	4	lt	Originali naudojimo instrukcija	12
fr	Notice d'utilisation d'origine	5	nb	Original bruksanvisning	13
es	Manual de instrucciones original	5	nl	Originele gebruiksaanwijzing	14
bg	Оригинална инструкция за експлоатация	6	pl	Oryginalna instrukcja obsługi	14
cs	Původní návod k obsluze	7	pt	Manual de instruções original	15
da	Original brugsanvisning	7	ro	Manualul de utilizare original	15
el	Πρωτότυπο οδηγίων χρήσης	8	sk	Originálny návod na obsluhu	16
et	Originaalkasutusjuhend	9	sl	Originalna navodila za uporabo	17
fi	Alkuperäiset käyttöohjeet	9	sv	Originalbruksanvisning	17
hr	Originalne upute za uporabu	10			
hu	Eredeti használati utasítás	10			
it	Istruzioni d'esercizio originali	11			



0,8 Nm 

 +40°C
-15°C

Kg max.
15 kg

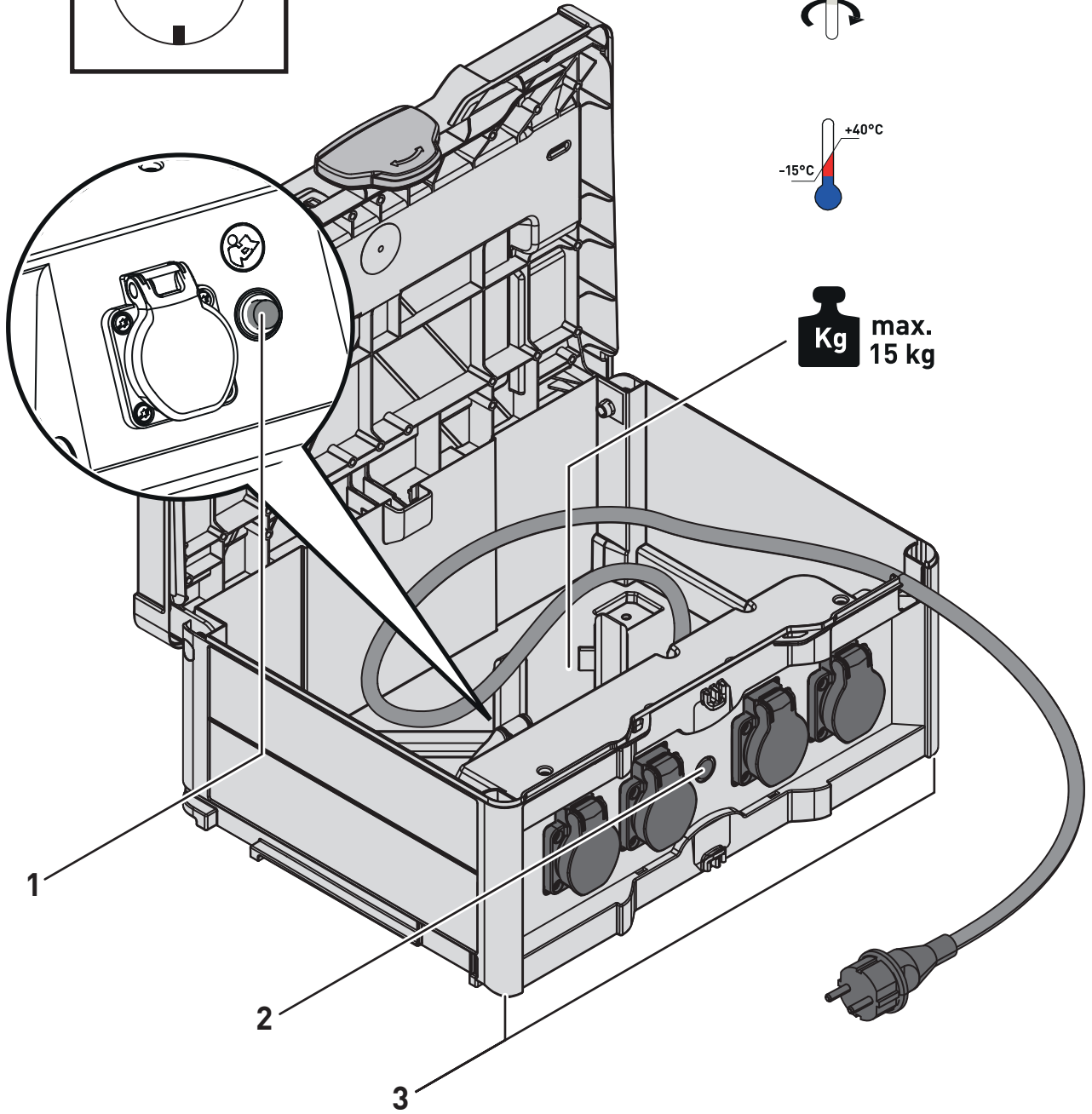

Deutsch**1 Symbole**

Warnung vor allgemeiner Gefahr



Betriebsanleitung, Sicherheitshinweise lesen.

2 Sicherheitshinweise**WARNUNG! Lesen Sie alle Sicherheitshinweise und Anweisungen.**

Versäumnisse bei der Einhaltung der Sicherheitshinweise und Anweisungen können elektrischen Schlag, Brand und/oder schwere Verletzungen verursachen.

Bewahren Sie alle Sicherheitshinweise und Anweisungen für die Zukunft auf.

- Prüfen Sie das Gerät vor jedem Betrieb auf Beschädigungen.
- Nach einem Sturz mit Beladung darf das Gerät nicht weiter benutzt werden. Geben Sie das Gerät zur Überprüfung an den Festool Kundendienst.
- Betreiben Sie das Gerät nur an schutzgeerdeten Steckdosen.
- Betreiben Sie Geräte im Inneren nur bei vollständig geöffnetem Deckel.
- Betreiben Sie das Gerät nur mit komplett aus dem Systainer entnommener Leitung.
- Ziehen Sie bei Überhitzung alle Netzstecker. Drücken Sie den Rückstellknopf **[1]** erst nach vollständiger Abkühlung.
- Halten Sie die Ablauföffnungen **[3]** sauber.
- Ziehen Sie vor allen Arbeiten am Gerät den Netzstecker.
- Tragen Sie das Gerät nur an dem dafür vorgesehenen Handgriff.

- Berücksichtigen Sie das Arbeitsumfeld und achten Sie beim Transport oder beim Arbeiten mit dem Gerät auf sich selbst und Dritte.
Dadurch vermeiden Sie z. B. Stolpergefahren durch die Netzanschlussleitung.
- Verwenden Sie das Gerät nicht als Arbeitsoberfläche.

3 Geräteelemente

- [1]** Rückstellknopf
- [2]** Lampe
- [3]** Ablauföffnungen

Die angegebenen Abbildungen befinden sich am Anfang der Betriebsanleitung.

4 Bestimmungsgemäßer Gebrauch**Stromverteiler SYS3-PH M 187**

Geeignet zum Anschluss von elektrischen Verbrauchern auf Baustellen innen und außen.

5 Betrieb

- ▶ Netzanschlussleitung in eine schutzgeerdete Steckdose stecken.
- Lampe **[2]** leuchtet – Gerät ist betriebsbereit.

6 Wartung und Pflege

Kundendienst und Reparaturen dürfen nur durch den Hersteller oder durch Servicewerkstätten durchgeführt werden. Nur **Originalersatzteile von Festool** verwenden. Weitere Informationen: www.festool.de/service

7 Allgemeine Hinweise

Konformitätserklärung: www.festool.com/declaration-of-conformity

English**1 Symbols**

Warning of general danger



Read the operating manual and safety warnings.

2 Safety warnings**WARNING! Read all safety warnings and instructions.**

Failure to follow the safety warnings and instructions may result in electric shock, fire and/or serious injury.

Save all safety warnings and instructions for future reference.

- Check the device for damage before operation.
- If dropped while loaded, do not continue using the device. Have the device tested by Festool customer service.
- Only operate the device using earthed sockets.
- Only operate devices inside the Systainer with the cover fully open.

- Only operate the device with the cable completely removed from the Systainer.
- In the event of overheating, disconnect all mains plugs. Only press the reset button **[1]** after the device has cooled down completely.
- Keep the drainage openings **[3]** clean.
- Disconnect the mains plug before performing any work on the device.
- Only carry the device using the handle provided.
- Consider the work environment and pay attention to yourself and third parties when transporting or working with the device.
This will prevent e.g. the risk of tripping on the mains cable.
- Do not use the device as a work surface.

3 Parts of the device

- [1]** Reset button
- [2]** Status light
- [3]** Drainage openings

The specified illustrations appear at the beginning of the Operating Instructions.

4 Intended use

Power distributor SYS3-PH M 187

Suitable for connecting electrical consumers on indoor and outdoor construction sites.

5 Operation

- ▶ Plug the mains cable into an earthed socket.
- Status light **[2]** illuminated – device is ready for operation.

Français

1 Symboles



Avertit d'un danger général



Lire la notice d'utilisation et les consignes de sécurité.

2 Consignes de sécurité



AVERTISSEMENT ! Lisez l'ensemble des consignes de sécurité et des instructions. Le non-respect des consignes de sécurité et des instructions peut provoquer une décharge électrique, un incendie et/ou des blessures graves.

Conservez l'ensemble des consignes de sécurité et des instructions afin de pouvoir les consulter ultérieurement.

- Avant chaque utilisation, assurez-vous que l'appareil n'est pas endommagé.
- Après une chute alors qu'il contenait une charge, l'appareil ne doit plus être utilisé. Envoyez l'appareil au service après-vente Festool pour le faire contrôler.
- N'utilisez l'appareil que sur des prises avec terre.
- En intérieur, le couvercle doit toujours être complètement ouvert pendant l'utilisation des appareils.
- N'utilisez l'appareil qu'après avoir complètement sorti le câble du Systainer.
- En cas de surchauffe, débranchez toutes les fiches secteur. Appuyez sur le bouton de réarmement **[1]** seulement après refroidissement complet.
- Veillez à ce que les orifices d'écoulement **[3]** restent propres.
- Débranchez la fiche secteur avant toute intervention sur l'appareil.
- Ne portez l'appareil que par la poignée prévue à cette fin.

Español

1 Símbolos



Aviso de peligro general



Leer el manual de instrucciones y las indicaciones de seguridad.

6 Service and maintenance

Customer service and repairs must only be carried out by the manufacturer or service workshops. You must only use **original Festool spare parts**.

Further information: www.festool.co.uk/service

7 General information

Declaration of conformity: www.festool.com/declaration-of-conformity

- Tenez compte de l'environnement de travail et veillez à votre sécurité et celle des autres durant le transport ou l'utilisation de l'appareil. Vous éviterez ainsi par ex. que le câble de raccordement secteur provoque un risque de trébuchement.
- N'utilisez pas l'appareil comme surface de travail.

3 Éléments de l'appareil

- [1]** Bouton de réarmement
- [2]** Témoin
- [3]** Orifices d'écoulement

Les illustrations indiquées se trouvent en début de notice d'utilisation.

4 Utilisation conforme

Distributeur de courant SYS3-PH M 187

Convient au branchement de consommateurs électriques sur les chantiers, en intérieur et en extérieur.

5 Fonctionnement

- ▶ Brancher le câble de raccordement secteur sur une prise avec terre.
- Le témoin **[2]** s'allume – l'appareil est prêt à l'utilisation.

6 Entretien et maintenance

Les opérations de service après-vente et les réparations doivent uniquement être effectuées par le fabricant ou des ateliers agréés. Utiliser uniquement des **pièces détachées d'origine Festool**.

Informations complémentaires : www.festool.fr/services

7 Remarques générales

Déclaration de conformité : www.festool.com/declaration-of-conformity

2 Индикации на безопасност

⚠ АВАРТИНА. Четира и наблюдава всички индикации на безопасност. Си на се чулен дебидаментна индикациите на безопасност и лас инсрукиони, чуен продури се десчарга елэтрика, куемадурас о лесиони грава.

Гуарде тудас лас индикации на безопасност е инсрукиони паре ку сирван де футура референциа.

- Чупруебе си езистен да̀нон ен ел диспозитиво антес де када пуеста ен марча.
- На се дебе сигури утилизандо ел диспозитиво трас уна ка̀да кон чарга. Ентрэгуело ал Сервицио де Атенцион ал Клиенте де Festool паре су чупробацион.
- Утилице ел диспозитиво уникamente кон енчуфес кон протеcciон де пуеста а tierra.
- Утилице лос диспозитивос ен interiores solo кон ла тапа чулетamente абierta.
- Утилице ел диспозитиво уникamente кон ел кабле чулетamente экстра̀до де л Systainer.
- Ен caso де собрекалентамiento, десконecte тудос лос енчуфес. Пулсе ел бутон де реиницио [1] solo despuэс де ку се haya енфриадо пор чулето.
- Мантенга липиос лос орифициос де дренаже [3].
- Десконecte ел енчуфе антес де реалizar чуалquier трабахо ен ел диспозитиво.
- Транспорте ла herramienta агаррандола уникamente пор ла ембунадура превиста паре ello.
- Тенга ен cuenta ел енторно де трабахо и престе атенцион а су проприя seguridad и а ла де терцетрос ал транспортар ел диспозитиво о ал трабахар кон эл.
Де есте modo, евитарэ ел riesго де tropezos, п. еж., кон ел кабле де конекион а ла red.

- На утилице ел диспозитиво комо суперficie де трабахо.

3 Компоненти на инструмента

- [1] Бутон де реиницио
- [2] Луз
- [3] Орифициос де дренаже

Лас фигурас индикадас се енчуентран ал принципио де л manual де инсрукиониес.

4 Усо превиство

Дистрибуидор елэтрико SYS3-PH M 187

Адекуадо паре конектар консуמידорес елэтрикос ен обрас interiores и exteriores.

5 Функционamiento

- ▶ Конектар ел кабле де конекион а ла red а ун енчуфе кон протеcciон де пуеста а tierra.
- Луз [2] ilumиnада: ел диспозитиво естэ listo паре су uso.

6 Мантенимiento и cuidado

Ел Сервицио де Атенцион ал Клиенте и де репарационес solo естэ disponible а травэс де л фабриканте о де лос talleres де репарацион. Утилице ексуclusivamente **piezas де репuestо originales де Festool.**

Мэс информацион: www.festool.es/servicio

7 Обсервационес generales

Декларацион де конформидад: www.festool.com/declaration-of-conformity

Българики

1 Символи

 Предупреждение за обща опасност

 Прочетете инструкцията за експлоатация, указанията за безопасност.

2 Правила за техниката на безопасност

⚠ ВНИМАНИЕ! Прочетете всички инструкции и указания за безопасна работа. Пропуски при спазването на инструкциите и указанията за безопасна работа могат да доведат до токов удар, пожар и/или тежки наранявания.

Съхранявайте всички указания и инструкции за безопасна работа, за да може в бъдеще при нужда да се консултирате с тях.

- Преди всяка употреба проверете уреда за наличие на повреди.
- След падане с товар уредът не трябва да се използва повече. Предайте уреда за проверка на отдела за обслужване на клиенти на Festool.
- Използвайте уреда само със заземени контакти.
- Използвайте уредите вътре само при напълно отворен капак.
- Използвайте уреда само с кабел, изваден изцяло от Systainer.

- При прегряване извадете всички щепсели от контакта. Натиснете бутона за нулиране [1] едва след пълното охлаждане на уреда.
- Поддържайте отворите за оттичане [3] чисти.
- Преди да започнете работа с уреда, извадете щепсела от контакта.
- Носете уреда само за предвидената за целта дръжка.
- Съобразявайте се с работната среда и внимавайте за себе си и трети лица при транспортиране или при работа с уреда.
По този начин ще избегнете например опасност от спъване в захванващия кабел.
- Не използвайте уреда като работна повърхност.

3 Елементи на уреда

- [1] Бутон за нулиране
- [2] Лампа
- [3] Отвори за оттичане

Позованите изображения се намират в началото на указанието за употреба.

4 Употреба по предназначение

Електрически разпределител SYS3-PH M 187

Подходящ за свързване на електрически консуматори на строителни обекти на закрито и на открито.

5 Работа

- ▶ Включете захранващия кабел в заземен контакт.
- Лампа [2] свети – уредът е готов за работа.

6 Техническо обслужване и поддръжане

Клиентска служба и ремонти могат да се извършват само от производителя или от сервизни работилници.

Český

1 Symboly



Varování před všeobecným nebezpečím



Přečtěte si návod k obsluze, bezpečnostní pokyny.

2 Bezpečnostní pokyny



VAROVÁNÍ! Přečtěte si všechny bezpečnostní pokyny a instrukce. Nedodržování bezpečnostních pokynů a instrukcí může způsobit úraz elektrickým proudem, požár a/nebo těžká poranění.

Všechny bezpečnostní pokyny a instrukce uschovejte, abyste je mohli použít i v budoucnosti.

- Před každým použitím zkontrolujte, zda zařízení není poškozené.
- Pokud dojde k pádu s vloženým vybavením, nesmí se zařízení dál používat. Nechte zařízení zkontrolovat v zákaznickém servisu Festool.
- Zařízení používejte pouze se zásuvkami s ochranným uzemněním.
- Uvnitř používejte zařízení pouze s úplně otevřeným víkem.
- Zařízení používejte pouze s kabelem úplně vyndaným ze Systaineru.
- Při přehřátí odpojte všechny síťové zástrčky. Resetovací tlačítko [1] stiskněte až po úplném vychladnutí.
- Zajistěte, aby byly výstupní otvory [3] čisté.
- Před veškerými pracemi na zařízení odpojte síťovou zástrčku.
- Zařízení přenášejte jen za držadlo, které je k tomu určené.

Dansk

1 Symboler



Advarsel om generel fare



Læs sikkerhedsanvisningerne i brugsanvisningen.

Използвайте само **оригинални резервни части на Festool.**

Още информация: www.festool.bg/сервиз

7 Общи указания

Декларация за съответствие: www.festool.com/declaration-of-conformity

- Zohledněte pracovní prostředí a při přepravě nebo při práci se zařízením dávejte pozor na sebe a jiné osoby.
Zabráňte tak např. nebezpečí zakopnutí o přívodní kabel.
- Nepoužívejte zařízení jako pracovní plochu.

3 Prvky zařízení

- [1] Resetovací tlačítko
- [2] Kontrolka
- [3] Výstupní otvory

Uvedené obrázky se nacházejí na začátku návodu k použití.

4 Použití v souladu s určením

Elektrický rozbočovač SYS3-PH M 187

Vhodný pro připojení elektrických spotřebičů na vnitřních a venkovních stavbách.

5 Provoz

- ▶ Přívodní kabel zapojte do uzemněné zásuvky.
- Kontrolka [2] svítí – zařízení je připravené k provozu.

6 Údržba a ošetřování

Servis a opravy smí provádět pouze výrobce nebo servisní dílny. Používejte pouze **originální náhradní díly Festool.**

Další informace: www.festool.cz/sluzby

7 Všeobecné pokyny

Prohlášení o shodě: www.festool.com/declaration-of-conformity

2 Sikkerhedsanvisninger



ADVARSEL! Læs alle sikkerhedsanvisninger og vejledninger. Hvis sikkerhedsanvisningerne og vejledningerne ikke overholdes, er der risiko for elektrisk stød, brand og/eller alvorlig personskade.

Opbevar alle sikkerhedsanvisninger og vejledninger til senere brug.

- Kontrollér apparatet for beskadigelser før hver eneste drift.

- Efter et fald med belastning må apparatet ikke længere benyttes. Overdrag apparatet til kontrol hos Festool kundeservice.
- Forsyn kun apparatet fra en beskyttelsesjordnet modul stikdåse.
- Indendørs må apparaterne kun anvendes med helt åbent låg.
- Brug kun apparatet, når ledningen er taget helt ud af systaineren.
- Træk alle netstik ud i tilfælde af overophedning. Tryk først på tilbagestillingsknappen **[1]** efter fuldstændig afkøling.
- Hold udløbsåbningerne **[3]** rene.
- Træk netstikket ud før ethvert arbejde på apparatet.
- Apparatet må kun bæres i grebet til formålet.
- Tag hensyn til arbejdsomgivelserne, og pas på dig selv og tredjepart ved transport eller ved arbejde. Derved forebygger du f.eks. risikoen for at snuble i nettilslutningsledningen.
- Brug ikke apparatet som arbejdsunderlag.

3 Maskinelementer

- [1]** Tilbagestillingsknap
[2] Lampe
[3] Udløbsåbninger

ελληνικά

1 Σύμβολα



Προειδοποίηση από γενικό κίνδυνο



Διαβάστε τις υποδείξεις ασφαλείας στις οδηγίες λειτουργίας.

2 Υποδείξεις ασφαλείας



ΠΡΟΕΙΔΟΠΟΙΗΣΗ! Διαβάστε όλες τις υποδείξεις ασφαλείας και τις οδηγίες. Οι παραλείψεις κατά την τήρηση των υποδείξεων ασφαλείας και των οδηγιών, μπορούν να προκαλέσουν ηλεκτροπληξία, πυρκαγιά και/ή σοβαρούς τραυματισμούς.

Φυλάγετε όλες τις υποδείξεις ασφαλείας και οδηγίες για μελλοντική χρήση.

- Ελέγχετε τη συσκευή πριν από κάθε λειτουργία για ζημιές.
- Δεν επιτρέπεται να χρησιμοποιηθεί πάλι η συσκευή μετά από πτώση ενώ ήταν φορτωμένη. Παραδώστε τη συσκευή για έλεγχο στην υπηρεσία εξυπηρέτησης πελατών της Festool.
- Χρησιμοποιείτε τη συσκευή μόνο σε γειωμένες πρίζες.
- Χρησιμοποιείτε τις συσκευές σε εσωτερικούς χώρους μόνο με εντελώς ανοιγμένο καπάκι.
- Χρησιμοποιείτε το συσκευή, μόνο όταν το καλώδιο έχει αφαιρεθεί εντελώς από το Systainer.
- Αποσυνδέστε σε περίπτωση υπερθέρμανσης όλα τα φις. Πιέστε το κουμπί επαναφοράς **[1]** μόνο αφού η συσκευή κρυώσει πλήρως.
- Διατηρείτε καθαρά τα ανοίγματα εκροής **[3]**.
- Αποσυνδέετε πριν από κάθε εργασία στη συσκευή το φις.

De angivne illustrationer findes i tillægget til brugsanvisningen.

4 Bestemmelsesmæssig brug

Strømfordeler SYS3-PH M 187

Egnet til tilslutning af elektriske forbrugere på byggepladser indendørs og udendørs.

5 Drift

- Sæt netstikket i en beskyttelsesjordnet modul stikdåse.
- Lampen **[2]** lyser – apparatet er driftsklart.

6 Vedligeholdelse og pleje

Kundeservice og reparation må kun udføres af producenten eller serviceværksteder. Brug kun **originale reservedele fra Festool**.

Yderligere oplysninger: www.festool.dk/service

7 Generelle henvisninger

Overensstemmelseserklæring: www.festool.com/declaration-of-conformity

- Μεταφέρετε τη συσκευή μόνο από την προβλεπόμενη γι' αυτό τον σκοπό χειρολαβή.
- Λάβετε υπόψη το περιβάλλον εργασίας και προσέχετε κατά τη μεταφορά ή κατά την εργασία με τη συσκευή τον εαυτό σας και τρίτους.
Έτσι αποφεύγετε π.χ. κινδύνους σκοντάμματος από το καλώδιο σύνδεσης με το ρεύμα.
- Μην χρησιμοποιείτε τη συσκευή ως επιφάνεια εργασίας.

3 Στοιχεία εργαλείου

- [1]** Κουμπί επαναφοράς
[2] Λυχνία
[3] Ανοίγματα εκροής

Οι αναφερόμενες εικόνες βρίσκονται στην αρχή των οδηγιών λειτουργίας.

4 Ενδεδειγμένη χρήση

Διανομέας ρεύματος SYS3-PH M 187

Ενδείκνυται για τη σύνδεση ηλεκτρικών καταναλωτών σε εργοτάξια εσωτερικά και εξωτερικά.

5 Λειτουργία

- Συνδέστε το καλώδιο σύνδεσης με το ρεύμα σε μια γειωμένη πρίζα.
- Η λυχνία **[2]** ανάβει – Η συσκευή είναι έτοιμη για λειτουργία.

6 Συντήρηση και φροντίδα

Το σέρβις πελατών και οι επισκευές επιτρέπεται να εκτελούνται μόνο από τον κατασκευαστή ή τα

εξουσιοδοτημένα συνεργεία σέρβις. Χρησιμοποιείτε μόνο **γνήσια ανταλλακτικά Festool**.

Περισσότερες πληροφορίες: www.festool.com/service

Eesti

1 Sümbolid



Üldohu hoiatus



Lugege kasutusjuhendit, ohutusjuhiseid.

2 Ohutusnõuded



HOIATUS! Lugege läbi kõik ohutusnõuded ja juhised. Ohutusnõuete ja juhiste eiramine võib põhjustada elektrilööki, tulekahju ja/või raskeid vigastusi.

Hoidke kõik ohutusnõuded ja juhised edasiseks kasutamiseks alles.

- Enne käitamist kontrollige seadet alati kahjustuste suhtes.
- Laadungiga kukkunud seadet ei tohi edasi kasutada. Saatke seade kontrollimiseks Festooli klienditeenindusele.
- Käitage seadet ainult kaitsemaandusega pistikupesade kaudu.
- Käitage sees asuvaid seadmeid ainult täielikult avatud kaanega.
- Käitage seadet ainult Systainerist täielikult välja võetud juhtmega.
- Ülekuumenemise korral tõmmake kõik võrgupistikud välja. Vajutage lähtestusnuppu **[1]** alles pärast täielikku jahtumist.
- Hoidke äravooluavad **[3]** puhtad.
- Enne kõiki töid seadme juures tõmmake võrgupistik välja.
- Kandke seadet ainult selleks ette nähtud käepidemest.

Suomi

1 Tunnukset



Varoitus yleisestä vaarasta



Lue käyttöohjeet ja turvallisuusohjeet.

2 Turvallisuusohjeet



VAROITUS! Lue kaikki turvallisuus- ja käyttöohjeet. Turvallisuusohjeiden ja käyttöohjeiden noudattamisen laiminlyönti voi aiheuttaa sähköiskun, tulipalon ja/tai vakavia vammoja.

Säilytä kaikki turvallisuusohjeet ja käyttöohjeet myöhempää tarvetta varten.

- Tarkista laite vaurioiden varalta ennen jokaista käyttökertaa.
- Jos kuormattuna oleva laite pääsee putomaan, sitä ei saa enää käyttää. Toimita laite Festool-huoltoon tarkastettavaksi.

7 Γενικές υποδείξεις

Δήλωση συμμόρφωσης: www.festool.com/declaration-of-conformity

- Võtke arvesse töökeskkonda ning hoolitsege seadme transportimisel ja sellega töötamisel nii enda kui ka teiste ohutuse eest. Näiteks tuleb vältida võrgujuhtme otsa komistamise ohtu.
- Ärge kasutage seadet tööpinna.

3 Seadme komponendid

- [1]** Lähtestusnupp
- [2]** Lamp
- [3]** Äravooluavad

Esitatud joonised leiate kasutusjuhendi algusest.

4 Sihipärane kasutamine

Jaotuskilp SYS3-PH M 187

Voolutarbijate ühendamiseks ehitusplatsil, nii sees kui ka väljas.

5 Töötamine

- ▶ Ühendage võrgupistik kaitsemaandusega pistikupesasse.
- Lamp **[2]** põleb – seade on töövalmis.

6 Hooldus ja remont

Hooldust ja remonti tohib teostada üksnes tootja või volitatud teenidustöökoda. Kasutage ainult **Festooli originaalvaruosi**.

Lisateave: www.festool.ee/teenindus

7 Üldised märkused

Vastavusdeklaratsioon: www.festool.com/declaration-of-conformity

- Käytä laitetta vain maadoitettujen pistorasioiden kanssa.
- Käytä laitteita rakennuksen sisällä vain kansi täysin auki.
- Käytä laitetta vain, kun johto on otettu kokonaan pois Systainerista.
- Vedä kaikki verkkovirtapistokkeet irti, jos laite ylikuumenee. Paina palautuspainiketta **[1]** vasta sitten, kun laite on jäähtynyt kunnolla.
- Pidä tyhjennysaukot **[3]** puhtaina.
- Vedä verkkovirtapistoke irti ennen kaikkia laitteeseen liittyviä töitä.
- Kanna laitetta vain sen asianmukaisen kahvan varassa.
- Huomioi työskentely-ympäristö ja huolehdi itsesi ja sivullisten turvallisuudesta laitteen kuljetuksen tai käytön aikana. Tällä tavalla estät esimerkiksi verkkovirtajohdon aiheuttaman kompastumisvaaran.
- Älä käytä laitetta työtasona.

3 Laitteen osat

- [1] Palautuspainike
- [2] Lamppu
- [3] Tyhjennysaukot

Mainitut kuvat ovat käyttöoppaan alussa.

4 Määräystenmukainen käyttö**Virtalähde SYS3-PH M 187**

Soveltuu sähkölaitteiden kytkentään rakennustyömailla sekä sisällä että ulkona.

5 Käyttö

- Kytke verkkovirtajohto suojamaadoitettuun pistorasiaan.

Hrvatski**1 Simboli**

Opća opasnost



Pročitajte upute za uporabu, sigurnosne napomene.

2 Sigurnosne napomene**UPOZORENJE! Pročitajte sve sigurnosne napomene i upute.**

Propusti do kojih može doći uslijed nepridržavanja sigurnosnih napomena i uputa mogu uzrokovati električni udar, požar i/ili teške ozljede.

Čuvajte sve sigurnosne napomene i upute za buduće korištenje.

- Prije svake upotrebe provjerite ima li na uređaju oštećenja.
- Nakon pada s teretom, nije dozvoljeno nastaviti upotrebljavati uređaj. Pošaljite uređaj na pregled u Festool servisnu službu.
- Uređaj koristite samo na uzemljenim utičnicama.
- Uređaje upotrebljavajte u zatvorenom samo s potpuno otvorenim poklopcem.
- Uređaj koristite samo s kablom potpuno izvučenim iz spremnika Systainer.
- Isključite sve kabele napajanja u slučaju pregrijavanja. Pritisnite gumb za ponovno pokretanje [1] tek nakon potpunog hlađenja.
- Održavajte otvore [3] čistima.
- Prije svih radova na uređaju, isključite kabl napajanja.
- Nosite uređaj držeći samo za to predviđenu ručku.

Magyar**1 Szimbólumok**

Általános veszélyekre vonatkozó figyelmeztetés



Olvassa el a használati utasítást, valamint a biztonsági előírásokat.

- Lamppu [2] palaa – laite on käyttövalmis.

6 Huolto ja hoito

Huolto- ja korjaustyöt saa tehdä vain valmistaja tai valtuutetut huoltokorjaamot. Käytä vain **alkuperäisiä Festool-varaosia**.

Lisätietoja: www.festool.fi/huolto

7 Yleisiä ohjeita

Vaatimustenmukaisuusvakuutus: www.festool.com/declaration-of-conformity

- Uzmite u obzir radno okruženje te zaštitite sebe i druge prilikom transporta ili rada s uređajem. To će spriječiti, primjerice, opasnosti od spoticanja uzrokovane kablom napajanja.
- Ne upotrebljavajte uređaj kao radnu površinu.

3 Elementi stroja

- [1] Gumb za ponovno pokretanje
- [2] Lampa
- [3] Otvori

Navedene slike nalaze se u uputama za uporabu na njemačkom jeziku.

4 Namjenska uporaba**Razdjelnik električne energije SYS3-PH M 187**

Prikladan za priključivanje električnih uređaja na gradilištima, u zatvorenom i na otvorenom.

5 Rad

- Utaknite kabl napajanja u uzemljenu utičnicu.
- Lampa [2] svijetli – uređaj je spreman za rad.

6 Održavanje i čišćenje

Servis i popravak dopušten je samo kod proizvođača ili servisnih radionica. Koristite samo **Festool originalne rezervne dijelove**.

Više informacija: www.festool.com/service

7 Opće napomene

Izjava o sukladnosti: www.festool.com/declaration-of-conformity

2 Biztonsági előírások**VIGYÁZAT! Olvassa el az összes biztonsági előírást és utasítást.**

A biztonsági előírások és utasítások betartásának elmulasztása áramütéshez, tűzhöz és/vagy súlyos testi sérülésekhez vezethet.

Őrizze meg az összes biztonsági előírást és utasítást a későbbi felhasználhatóság érdekében.

- Minden használat előtt ellenőrizze, hogy a készülék nem sérült-e.

- Terheléssel történő esés után a készüléket nem szabad tovább használni. A készüléket ellenőrzés céljából adja át a Festool ügyfélszolgálatnak.
- A készüléket csak védőföldeléssel ellátott csatlakozóaljzatba csatlakoztassa.
- A készüléket csak teljesen nyitott fedéllel használja.
- A készüléket csak akkor üzemeltesse, ha a vezeték teljesen kivette a Systainerből.
- Túlmelegedés esetén húzza ki az összes hálózati csatlakozót. Csak a teljes lehűlés után nyomja meg a visszaállító gombot **[1]**.
- Tartsa tisztán az elvezető nyílásokat **[3]**.
- Minden munkát megelőzően húzza ki a készülék hálózati csatlakozóját.
- A készüléket csak az erre rendeltetett kézi fogantyúnál tartsa.
- Vegye figyelembe a munkakörnyezetet és ügyeljen a készülék szállításánál, illetve a vele való munkavégzéskor a saját és a többi személy testi épségére.
Így elkerülhető például a hálózati csatlakozókábel miatti botlásveszély.
- Ne használja a készüléket munkafelületként.

3 A készülék részei

- [1]** Visszaállító gomb
[2] Lámpa
[3] Elvezető nyílások

Italiano

1 Simboli



Avvertenza di pericolo generico



Leggere le istruzioni per l'uso e le avvertenze di sicurezza.

2 Avvertenze per la sicurezza



AVVERTENZA Leggere tutte le avvertenze di sicurezza e le indicazioni. Eventuali omissioni nel rispetto delle avvertenze di sicurezza e delle indicazioni possono causare folgorazioni, incendi e/o gravi lesioni.

Conservare per futura consultazione tutte le avvertenze di sicurezza e le indicazioni.

- Controllare l'apparecchio prima di ogni utilizzo per verificare che non presenti danni.
- Dopo una caduta con carico, l'apparecchio non deve più essere utilizzato. Consegnare l'apparecchio a Festool per un controllo.
- Utilizzare l'apparecchio solo con prese di corrente con messa a terra.
- Utilizzare gli apparecchi in ambienti interni solo con il coperchio completamente aperto.
- Utilizzare l'apparecchio solo con il cavo completamente estratto dal Systainer.
- In caso di surriscaldamento, scollegare tutte le spine di alimentazione. Premere il pulsante di ripristino **[1]** solo dopo il completo raffreddamento.
- Mantenere puliti i fori di scarico **[3]**.

A hivatkozott ábrákat a használati utasítás elején találja meg.

4 Rendeltetésszerű használat

Áramelosztó SYS3-PH M 187

Alkalmos elektromos fogyasztók csatlakoztatására építkezéseken, beltéren és kültéren egyaránt.

5 Üzem

- ▶ A hálózati csatlakozókábelt csatlakoztassa a védőföldeléssel ellátott csatlakozóaljzatba.
- A lámpa **[2]** világít – a készülék üzemkés.

6 Karbantartás és ápolás

Ügyfélszolgálat igénybevétele és javítás csak a gyártónál vagy szakszervizekben lehetséges. Csak **eredeti Festool pótalkatrészeket** használjon.

További információk: www.festool.hu/szerviz

7 Általános tudnivalók

Megfelelőségi nyilatkozat: www.festool.com/declaration-of-conformity

- Prima di qualsiasi intervento sull'apparecchio, scollegare la spina di alimentazione.
- Trasportare l'apparecchio usando esclusivamente l'impugnatura prevista a tale scopo.
- Considerare l'ambiente di lavoro e prestare attenzione a se stessi e agli altri durante il trasporto o l'utilizzo dell'apparecchio.
In questo modo si evitano, ad esempio, i rischi di inciampare nel cavo di alimentazione.
- Non utilizzare l'apparecchio come piano di lavoro.

3 Elementi dell'apparecchio

- [1]** Pulsante di ripristino
[2] Spia
[3] Fori di scarico

Le figure indicate nel testo si trovano all'inizio delle istruzioni per l'uso.

4 Uso conforme

Distributore di corrente SYS3-PH M 187

Adatto per il collegamento di utenze elettriche in cantieri sia in ambienti interni che esterni.

5 Funzionamento

- ▶ Collegare il cavo di alimentazione a una presa di corrente con messa a terra.
- La spia **[2]** è accesa – l'apparecchio è pronto per l'uso.

6 Cura e manutenzione

I servizi di **assistenza clienti e riparazione** possono essere forniti esclusivamente dal costruttore o da officine di assistenza. Utilizzare solo **ricambi originali di Festool**.

Latviski

1 Simboli



Brīdinājums par vispārīgu apdraudējumu



Izlasiet lietošanas instrukciju un drošības norādījumus.

2 Drošības noteikumi



BRĪDINĀJUMS! Izlasiet visus drošības noteikumus un norādījumus. Ja drošības noteikumus un norādījumus neievēro, var notikt ugunsgrēks un lietotājs var saņemt elektrotriecienu un/vai smagi savainoties.

Saglabājiet visus drošības noteikumus un norādījumus turpmākām uzziņām.

- Pirms katras lietošanas reizes pārbaudiet, vai ierīcei nav bojājumu.
- Ja ierīce ir nokritusi, būdama noslogota, to nedrīkst turpināt lietot. Nododiet ierīci pārbaudei Festool klientu apkalpošanas dienesta speciālistiem.
- Ierīces ekspluatācijai jāizmanto ar aizsargzemējuma kontaktu apgādātu elektrotīkla kontaktligzdai.
- Iekšpusē pieslēgtos patērētājus darbiniet tikai tad, ja strāvas sadales bloka vāks ir pilnībā atvērts.
- Lietojiet ierīci tikai tad, ja barošanas vads ir pilnībā izvilktas no Systainer.
- Pārkaršanas gadījumā atvienojiet no elektrotīkla visas kontaktdakšas. Atiestatīšanas pogu **[1]** drīkst nospiegt tikai tad, kad ierīce ir pilnībā atdzisusi.
- Nodrošiniet, lai drenāžas atveres **[3]** vienmēr būtu tīras.
- Pirms jebkādiem darbiem ar ierīci atvienojiet to no elektrotīkla.
- Pārvietojiet ierīci tikai aiz paredzētā roktura.
- Apsveriet darba vides apstākļus un, pārvietojot vai ekspluatējot ierīci, parūpējieties par savu un citu personu drošību.

Lietuviškai

1 Simboliai



Įspėjimas apie bendrojo pobūdžio pavojus



Skaityti naudojimo instrukciją, saugos nurodymus.

2 Saugos nurodymai



ĮSPĖJIMAS! Perskaitykite visus saugos nurodymus ir instrukcijas. Delsimas vykdyti šiuos saugos nurodymus ir instrukcijas gali tapti elektros smūgio, gaisro ir / arba sunkių sužalojimų priežastimi.

Išsaugokite visus saugos nurodymus ir instrukcijas, kad galėtumėte juos pasižiūrėti ateityje.

Ulteriori informazioni: www.festool.it/servizio

7 Indicazioni generali

Dichiarazione di conformità: www.festool.com/declaration-of-conformity

Tādējādi, piemēram, var samazināt pakļupšanas risku barošanas kabeļa dēļ.

- Neizmantojiet ierīci kā darba virsmu.

3 Instrumenta elementi

- [1]** Atiestatīšanas poga
- [2]** Indikatora lampiņa
- [3]** Drenāžas atveres

Parādītie attēli ir atrodami lietošanas pamācības sākumā.

4 Lietošana atbilstoši paredzētajam mērķim

Strāvas sadales bloks SYS3-PH M 187

Piemērots elektroierīču pieslēgšanai būvlaukumos – gan darbam telpās, gan ārpus telpām.

5 Lietošana

- ▶ Pievienojiet iekārtas barošanas kabeli ar aizsargzemējuma kontaktu apgādātai elektrotīkla kontaktligzdai.
- ☑ Indikatora lampiņa **[2]** deg – ierīce ir gatava ekspluatācijai.

6 Apkalpošana un apkope

Klientu apkalpošana un remonts ir veicams vienīgi ražotāja uzņēmumā vai servisa darbnīcās. Izmantojiet tikai **Festool oriģinālās rezerves daļas**.

Papildu informācija: www.festool.lv/apkalposana

7 Vispārēji norādījumi

Atbilstības deklarācija: www.festool.com/declaration-of-conformity

- Prieš kiekvienā naudojimą patikrinkite, ar prietaisas nėra pažeistas.
- Po kritimo su kroviniu prietaiso naudoti toliau negalima. Atiduokite prietaisą patikrinti „Festool“ klientų aptarnavimo tarnybai.
- Naudokite prietaisą tik su įžemintais elektros lizdais.
- Naudokite prietaisus viduje tik tada, kai dangtis yra visiškai atidarytas.
- Naudokite prietaisą tik su visiškai iš Systainer išimtu laidu.
- Jei įrenginys perkaista, ištraukite visus maitinimo laidus. Atstatos mygtuką spauskite **[1]** tik visiškai atvėsus.
- Laikykite nutekėjimo angas **[3]** švarias.

- Prieš prietaisą tvarkydami, ištraukite maitinimo laidą iš rozetės.
- Prietaisą neškite tik laikydami už rankenos.
- Atsižvelkite į darbo aplinką ir transportuodami ar dirbdami su prietaisu rūpinkitės savimi ir kitais. Taip išvengsite, pvz., pavojaus užkliūti už prijungimo prie maitinimo laido.
- Nenaudokite prietaiso kaip darbinio paviršiaus.

3 Prietaiso elementai

- [1] Atstatos mygtukas
- [2] Lemputė
- [3] Nutekėjimo angos

Nurodytos iliustracijos yra pateiktos naudojimo instrukcijos pradžioje.

4 Naudojimas pagal paskirtį

Maitinimo įtampos skirstytuvas SYS3-PH M 187

Tinka prijungti elektros prietaisus statybvietėse viduje ir lauke.

Norsk

1 Symboler



Advarsel om generell fare



Les sikkerhetsanvisningene i brukerhåndboken.

2 Sikkerhetsinformasjon



ADVARSEL! Les all sikkerhetsinformasjon og alle anvisninger. Hvis sikkerhetsinformasjonen og anvisningene ikke følges, kan det føre til elektrisk støt, brann og/eller alvorlige personskader.

Oppbevar all sikkerhetsinformasjon og alle anvisninger for fremtidig bruk.

- Kontroller apparatet for skader før hver gangs bruk.
- Etter et fall med last må apparatet ikke brukes videre. Send apparatet til Festool kundeservice for å kontrolleres.
- Bruk apparatet kun koblet til jordede stikkontakter.
- Bruk kun apparater innendørs med dekselet helt åpent.
- Bruk kun apparatet med ledningen helt tatt ut av Systainer.
- Trekk ut alle nettplugger ved overoppheting. Ikke trykk på tilbakestillingsknappen [1] før apparatet er fullstendig nedkjølt.
- Hold avløpsåpningene [3] rene.
- Trekk ut nettpluggen før du utfører arbeid på apparatet.
- Apparatet må kun bæres i håndtaket.
- Ta hensyn til arbeidsmiljøet og vær behørig oppmerksom på deg selv og andre når du transporterer eller arbeider med apparatet.

5 Naudojimas

- ▶ Prijunkite maitinimo laidą į įžemintą elektros lizdą.
- ☑ Lemputė [2] šviečia – prietaisas paruoštas darbui.

6 Techninė priežiūra ir aptarnavimas

Techninį aptarnavimą ir remontą leidžiama vykdyti tik gamintojui arba techninės priežiūros centrams. Naudoti tik **originalias Festool atsargines dalis**.

Daugiau informacijos: www.festool.lt/servisas

7 Bendrieji nurodymai

Atitikties deklaracija: www.festool.com/declaration-of-conformity

Dermed unngår du for eksempel faren ved å snuble i strømledningen.

- Apparatet må ikke brukes som arbeidsunderlag.

3 Apparatelementer

- [1] Tilbakestillingsknapp
- [2] Lampe
- [3] Avløpsåpninger

De oppgitte illustrasjonene finnes fremst i bruksanvisningen.

4 Forskriftsmessig bruk

Strømfordeler SYS3-PH M 187

Egnet for tilkobling av elektriske forbrukere på byggeplasser innendørs og utendørs.

5 Bruk

- ▶ Sett strømledningen inn i en jordet stikkontakt.
- ☑ Lampen [2] lyser – apparatet er klart til bruk.

6 Vedlikehold og pleie

Kundeservice og reparasjoner skal kun utføres av produsenten eller autoriserte verksteder. Bruk kun **originale reservedeler fra Festool**.

Ytterligere informasjon: www.festool.com/service

7 Generell informasjon

Samsvarserklæring: www.festool.com/declaration-of-conformity

Nederlands**1 Symbolen**

Waarschuwing voor algemeen gevaar



Lees de gebruiksaanwijzing en veiligheidsvoorschriften.

2 Veiligheidsvoorschriften

WAARSCHUWING! Lees alle veiligheidsvoorschriften en aanwijzingen.

Worden de veiligheidsinstructies en aanwijzingen niet in acht genomen, dan kan dit een elektrische schok, brand en/of ernstig letsel tot gevolg hebben.

Bewaar alle veiligheidsinstructies en aanwijzingen om ze later te kunnen raadplegen.

- Controleer het apparaat vóór elk gebruik op beschadigingen.
- Na een val met belading mag het apparaat niet meer verder worden gebruikt. Stuur het apparaat ter controle naar de Festool servicedienst.
- Gebruik het apparaat uitsluitend op gearde stopcontacten.
- Gebruik apparaten binnenin uitsluitend bij volledig geopend deksel.
- Gebruik het apparaat uitsluitend met helemaal uit de systainer gepakte kabel.
- Trek bij oververhitting de stekker uit het stopcontact. Druk pas op de resetknop **[1]** nadat het apparaat helemaal is afgekoeld.
- Houd de afvoeropeningen **[3]** schoon.
- Trek vóór alle werkzaamheden aan het apparaat de stekker uit het stopcontact.
- Draag het apparaat alleen aan de daarvoor bedoelde handgreep.

- Houd rekening met de werkomgeving en let bij het transport of bij het werken met het apparaat op uzelf en derden.
Daardoor vermijdt u bijv. het risico van struikelen door het netsnoer.
- Gebruik het apparaat niet als werkvlak.

3 Apparaatcomponenten

- [1]** Resetknop
- [2]** Lamp
- [3]** Afvoeropeningen

De vermelde afbeeldingen staan in het begin van de gebruiksaanwijzing.

4 Beoogd gebruik**Stroomverdeler SYS3-PH M 187**

Geschikt voor de aansluiting van elektrische verbruikers op bouwplaatsen binnen en buiten.

5 Gebruik

- ▶ Steek het netsnoer in een geaard stopcontact.
- ☑ Lamp **[2]** brandt – apparaat is gereed voor gebruik.

6 Onderhoud en verzorging

Klantenservice en reparaties mogen alleen door de fabrikant of door servicewerkplaatsen uitgevoerd worden. Alleen **originele Festool-reserveonderdelen** gebruiken.

Meer informatie: www.festool.nl/service

7 Algemene aanwijzingen

Conformiteitsverklaring: www.festool.com/declaration-of-conformity

Polski**1 Symbole**

Ostrzeżenie przed ogólnym zagrożeniem



Przeczytać instrukcję obsługi i wskazówki dotyczące bezpieczeństwa.

2 Uwagi dotyczące bezpieczeństwa

OSTRZEŻENIE! Należy przeczytać wszystkie wskazówki i instrukcje dotyczące bezpieczeństwa.

Nieprzestrzeganie wskazówek i instrukcji dotyczących bezpieczeństwa może doprowadzić do porażenia prądem, pożaru i/ lub powstania ciężkich obrażeń ciała.

Wszystkie wskazówki i instrukcje dotyczące bezpieczeństwa należy zachować do wykorzystania w przyszłości.

- Przed każdym użyciem należy sprawdzić urządzenie pod kątem uszkodzeń.
- Po upadku z obciążeniem nie wolno nadal użytkować urządzenia. Należy przekazać urządzenie do serwisu Festool w celu sprawdzenia.

- Urządzenie eksploatować wyłącznie po podłączeniu do uziemionych modułów gniazd wtykowych.
- Urządzenia znajdujące się w pomieszczeniach eksploatować wyłącznie przy całkowicie otwartej pokrywie.
- Eksploatować urządzenie tylko z przewodem całkowicie wyjętym z Systainera.
- W przypadku przegrzania wyciągnąć wszystkie wtyczki sieciowe. Przycisk resetowania **[1]** nacisnąć dopiero po całkowitym ostygnięciu.
- Utrzymywać otwory odpływowe **[3]** w czystości.
- Przed przystąpieniem do wszelkich prac przy urządzeniu wyciągnąć wtyczkę sieciową.
- Nosić urządzenie za przewidziany do tego uchwyt.
- Należy uwzględnić otoczenie robocze i zwracać uwagę na siebie oraz osoby trzecie podczas transportu lub pracy z urządzeniem.
Pozwoli to uniknąć np. ryzyka potknięcia się o przewód przyłączeniowy.
- Nie używać urządzenia jako powierzchni roboczej.

3 Elementy urządzenia

- [1] Przycisk resetowania
- [2] Lampka
- [3] Otwory odpływowe

Podane rysunki znajdują się w załączniku instrukcji obsługi.

4 Użytkowanie zgodne z przeznaczeniem

Rozdzielacz prądu SYS3-PH M 187

Nadaje się do podłączania odbiorników elektrycznych na placach budowy, w pomieszczeniach i na zewnątrz.

5 Tryb pracy

- ▶ Podłączyć przewód przyłączeniowy do uziemionego modułu gniazda wtykowego.

Português

1 Símbolos



Advertência de perigo geral



Ler Manual de instruções, indicações de segurança.

2 Indicações de segurança



ADVERTÊNCIA! Leia todas as indicações de segurança e instruções. O incumprimento das indicações de segurança e instruções pode causar choque elétrico, incêndio e/ou ferimentos graves.

Guarde todas as indicações de segurança e instruções para futura referência.

- Antes de qualquer utilização, verifique o aparelho em relação a danos.
- Após uma queda com carga, o aparelho não deve continuar a ser utilizado. Envie o aparelho para o Serviço Após-Venda Festool para que seja verificado.
- Opere o aparelho apenas com tomadas com ligação à terra.
- Opere aparelhos no interior apenas com a tampa completamente aberta.
- Opere o aparelho apenas com o cabo completamente retirado do Systainer.
- Em caso de sobreaquecimento, retire todas as fichas de rede. Prima o botão de reposição [1] apenas após arrefecer por completo.
- Mantenha as aberturas de escoamento [3] limpas.
- Retire a ficha da tomada antes de realizar qualquer trabalho no aparelho.
- Transporte o aparelho apenas pelo punho previsto para o efeito.
- Tenha em consideração o ambiente de trabalho e, durante o transporte ou ao efetuar trabalhos com

Română

1 Simboluri



Avertisment privind un pericol general

- Lampka [2] świeci się – urządzenie jest gotowe do pracy.

6 Konserwacja i utrzymanie w należytym stanie

Serwis i naprawy mogą być wykonywane wyłącznie przez producenta i w certyfikowanych warsztatach. Należy stosować wyłącznie **oryginalne części zamienne firmy Festool**.

Więcej informacji: www.festool.pl/serwis

7 Wskazówki ogólne

Deklaracja zgodności: www.festool.com/declaration-of-conformity

o aparelho, tenha cuidado consigo e com as outras pessoas.

Evita assim, p. ex., perigos de tropeço no cabo de ligação à rede.

- Não utilize o aparelho como superfície de trabalho.

3 Elementos do aparelho

- [1] Botão de reposição
- [2] Lâmpada
- [3] Aberturas de escoamento

As figuras indicadas encontram-se no início do manual de instruções.

4 Utilização de acordo com as disposições

Distribuidor de corrente SYS3-PH M 187

Adequado para a ligação de consumidores elétricos em obras no interior e exterior.

5 Funcionamento

- ▶ Encaixe o cabo de ligação à rede numa tomada com ligação à terra.
- Lâmpada [2] acende – aparelho está operacional.

6 Manutenção e conservação

O **serviço após-venda e reparações** só podem ser realizados pelo fabricante ou por oficinas de serviço. Utilizar apenas **peças sobresselentes originais da Festool**.

Outras informações: www.festool.pt/serviço

7 Indicações gerais

Deklaracja de conformidade: www.festool.com/declaration-of-conformity



Citiți manualul de utilizare și instrucțiunile privind siguranța.

2 Instrucțiuni privind siguranța



AVERTISMENT! Citiți toate instrucțiunile privind siguranța și indicațiile. Nerespectarea instrucțiunilor privind siguranța și indicațiilor se poate solda cu electrocutări, incendii și/sau răniri grave.

Păstrați toate instrucțiunile privind siguranța și de utilizare în vederea consultării ulterioare.

- Înainte de fiecare utilizare, verificați dacă există deteriorări.
- Dacă aparatul complet încărcat cade, utilizarea acestuia trebuie încetată. Trimiteți aparatul în vederea verificării la serviciul de asistență pentru clienți Festool.
- Aparatul trebuie racordat numai la prize protejate prin împământare.
- În cazul utilizării în interior, aparatele trebuie să funcționeze numai cu capacul complet deschis.
- Utilizați aparatul numai cu cablul extras complet din Systainer.
- În cazul supraîncălzirii, scoateți toate fișele. Apăsați butonul de resetare [1] numai după ce aparatul s-a răcit complet.
- Mențineți curate orificiile de scurgere [3].
- Înainte de efectuarea oricăror lucrări, scoateți fișa din aparat.
- Transportați aparatul ținându-l numai de mânerul prevăzut în acest scop.
- Țineți cont de mediul de lucru și, atât în timpul transportului, cât și în timp ce lucrați cu aparatul, acordați în permanență atenție atât siguranței proprii, cât și siguranței persoanelor din apropiere. Astfel, evitați, de exemplu, pericolul de împiedicare provocat de cablul de alimentare electrică.

- Nu utilizați aparatul ca suprafață de lucru.

3 Componentele aparatului

- [1] Buton de resetare
- [2] Lampă
- [3] Orificii de scurgere

Imaginile menționate sunt prevăzute la începutul instrucțiunilor de funcționare.

4 Utilizarea conformă cu scopul prevăzut

Distribuitor electric SYS3-PH M 187

Adecvat pentru racordarea de consumatoare electrice atât pe șantiere de interior, cât și de exterior.

5 Punerea în funcțiune

- ▶ Conectați cablul de alimentare electrică la o priză protejată prin împământare.
- ☑ Lampa [2] se aprinde: aparatul este pregătit pentru funcționare.

6 Întreținerea și îngrijirea

Serviciile de asistență pentru clienți și reparațiile pot fi asigurate numai de producător sau de atelierele de service. Utilizați numai **piese de schimb originale Festool**.

Informații suplimentare: www.festool.ro/service

7 Indicații generale

Declarație de conformitate: www.festool.com/declaration-of-conformity

Slovenský

1 Symboly



Varovanie pred všeobecným nebezpečenstvom



Prečítajte si návod na používanie, bezpečnostné upozornenia.

2 Bezpečnostné upozornenia



VAROVANIE! Prečítajte si všetky bezpečnostné upozornenia a pokyny. Zanedbanie dodržania bezpečnostných upozornení a pokynov môže zapríčiniť zásah elektrickým prúdom, požiar a/alebo ťažké zranenia.

Odložte si všetky bezpečnostné upozornenia a pokyny, aby ste ich mohli použiť aj v budúcnosti.

- Pred každou prevádzkou skontrolujte, či zariadenie nie je poškodené.
- Po páde s nákladom sa zariadenie nesmie ďalej používať. Zariadenie dajte skontrolovať v zákazníckom servise Festool.
- Zariadenie prevádzkujte iba cez uzemnené zásuvky.
- Zariadenie prevádzkujte vo vnútorných priestoroch iba s úplne otvoreným vekom.
- Zariadenie prevádzkujte iba s vedením, ktoré je úplne vybraté z kontajnera Systainer.

- Pre prehriatie vyťahnite všetky zástrčky. Tlačidlo reset [1] stlačte až po úplnom vychladnutí.
- Udržujte odtokové otvory [3] čisté.
- Pred každou prácou na zariadení vyťahnite zástrčku.
- Zariadenie prenášajte iba za rukoväť, ktorá je na to určená.
- Berte do úvahy pracovné prostredie a pri preprave alebo práci so zariadením dbajte na ochranu seba a ostatných. Zabráňte tak napr. nebezpečenstvu zakopnutia o napájací elektrický kábel.
- Zariadenie nepoužívajte ako pracovnú plochu.

3 Prvky náradia

- [1] Tlačidlo reset
- [2] Svetlo
- [3] Odtokové otvory

Uvedené obrázky sa nachádzajú na začiatku návodu na používanie.

4 Používanie v súlade s určením

Elektrický rozvádzač SYS3-PH M 187

Vhodný na pripájanie elektrických spotrebičov na stavbe vo vnútorných priestoroch a vonku.

5 Používanie

- ▶ Zasuňte napájací elektrický kábel do uzemnenej zásuvky.
- ☑ Svetlo **[2]** svieti – zariadenie je pripravené na prevádzku.

6 Údržba a starostlivosť

Zákaznícky servis a opravy smú vykonávať len výrobca alebo servisné dielne. Používajte iba **originálne náhradné diely Festool**.

Slovenščina

1 Simboli



Opozorilo za splošno nevarnost



Preberite varnostna opozorila in navodila za uporabo.

2 Varnostna opozorila



OPOZORILO! Preberite vsa varnostna opozorila in navodila. Če varnostnih opozoril in navodil ne upoštevate, lahko pride do električnega udara, požara in/ali hudih telesnih poškodb.

Vsa varnostna opozorila in navodila shranite za prihodnjo uporabo.

- Pred uporabo preverite, ali je naprava poškodovana.
- Če je naprava padla, ko ni bila prazna, je ne uporabljajte več. Napravo naj pregleda servisna služba Festool.
- Napravo priključite le na ozemljene vtičnice.
- Naprave v zaprtih prostorih uporabljajte le s povsem odprtim pokrovom.
- Napravo uporabljajte le, ko je kábel povsem izvlečen iz kovčka Systainer.
- Če se naprava začne pregrevati, odklopite omrežni vtič. Gumb za ponastavitev **[1]** pritisnite šele, ko se naprava povsem ohladi.
- Poskrbite, da so prezračevalne odprtine **[3]** čiste.
- Pred vsakršnimi deli na napravi odklopite omrežni vtič.
- Napravo med prenašanjem vedno držite le za predvideni ročaj.

Svenska

1 Symboler



Varning för allmän risk



Läs bruksanvisningen och säkerhetsanvisningarna.

2 Säkerhetsanvisningar



WARNING! Läs och följ alla säkerhetsanvisningar. Följs inte säkerhetsanvisningarna och andra anvisningar kan det leda till elstöt, brand och/eller allvarliga personskador.

Spara alla säkerhetsanvisningar och andra anvisningar för framtida bruk.

Ďalšie informácie: www.festool.sk/servis

7 Všeobecné upozornenia

Vyhlasenie o zhode: www.festool.com/declaration-of-conformity

- Pri delu bodite pozorni na svojo okolico in pri transportu ali med delom z napravo pazite na svoju varnost in varnost drugih.
S tem preprečite npr. nevarnost, da se spotaknete ob omrežni kábel.
- Naprave ne uporabljajte kot delovno mizo.

3 Elementi orodja

- [1]** Gumb za ponastavitev
- [2]** Lučka
- [3]** Prezračevalne odprtine

Imenovane slike so v nemških navodilih za uporabo.

4 Namen uporabe

Električni razdelilnik SYS3-PH M 187

Primeren za priklop električnih porabnikov na deloviščih v zaprtih prostorih in na prostem.

5 Uporaba

- ▶ Omrežni kábel priključite v ozemljeno vtičnico.
- ☑ Lučka **[2]** sveti – naprava je pripravljena na delovanje.

6 Vzdrževanje in nega

Servis in popravila lahko izvaja samo proizvajalec ali servisna delavnica. Uporabljajte samo **originalne nadomestne dele Festool**.

Več informacij: www.festool.com/service

7 Splošna opozorila

Izjava o skladnosti: www.festool.com/declaration-of-conformity

- Kontrollera alltid att produkten inte är skadad före varje användning.
- Om produkten har fallit ner med last i får den inte användas längre. Lämna in produkten till Festool Service för kontroll.
- Produkten får endast drivas ansluten till jordade eluttag.
- Enheter inuti får endast drivas när locket är helt öppet.
- Produkten får endast drivas med hela kabeln uttagen ur Systainern.
- Dra ut alla nätkontakter vid överhettning. Tryck på återställningsknappen **[1]** först när produkten har svalnat helt.
- Håll utgångsöppningarna **[3]** rena.

Svenska

- Dra ur nätkontakten före alla arbeten på produkten.
- Produkten ska endast bäras i det avsedda handtaget.
- Observera arbetsmiljön och ta hänsyn till dig själv och andra runt omkring när produkten transporteras och används.
Då undviker du till exempel risken att snubbla på nätkabeln.
- Använd inte produkten som arbetsyta.

3 Enhetskomponenter

[1] Återställningsknapp

[2] Lampa

[3] Utgångsöppningar

De angivna bilderna finns i början av bruksanvisningen.

4 Avsedd användning

Strömfördelare SYS3-PH M 187

Lämplig för att ansluta elektriska förbrukare på byggarbetsplatser inomhus och utomhus.

5 Drift

- Anslut nätkabeln till ett jordat eluttag.
- Lampan [2] lyser – produkten är klar att använda.

6 Underhåll och skötsel

Service och reparation får endast utföras av tillverkaren eller av serviceverkstäder. Använd endast **originalreservdelar från Festool**.

Mer information: www.festool.se/service

7 Allmänna anvisningar

EG-försäkran om överensstämmelse: www.festool.com/declaration-of-conformity